



KUMPULAN iSMART

PERPUSTAKAAN
INTERNATIONAL ISLAMIC UNIVERSITY
MALAYSIA



PENGENALAN INTERNATIONAL ISLAMIC UNIVERSITY MALAYSIA



INTERNATIONAL ISLAMIC UNIVERSITY MALAYSIA



Garden of knowledge and virtue



Constitutional Head

HIS ROYAL HIGHNESS SULTAN HAJI AHMAD SHAH
AL-MUSTA'IN BILLAH IBNI AL-MARHUM SULTAN ABU
BAKAR RI'AYATUDIN AL-MU'ADZAM SHAH



IIUM President
Y.BHG TAN SRI MOHD SIDEK BIN HJ. HASSAN
Chief Secretary to the Government of Malaysia



Rector
Y.BHG. PROF. DATO' SRI DR. SYED ARABI AIDID



Pengenalan Perpustakaan IIUM



PERPUSTAKAAN IIUM

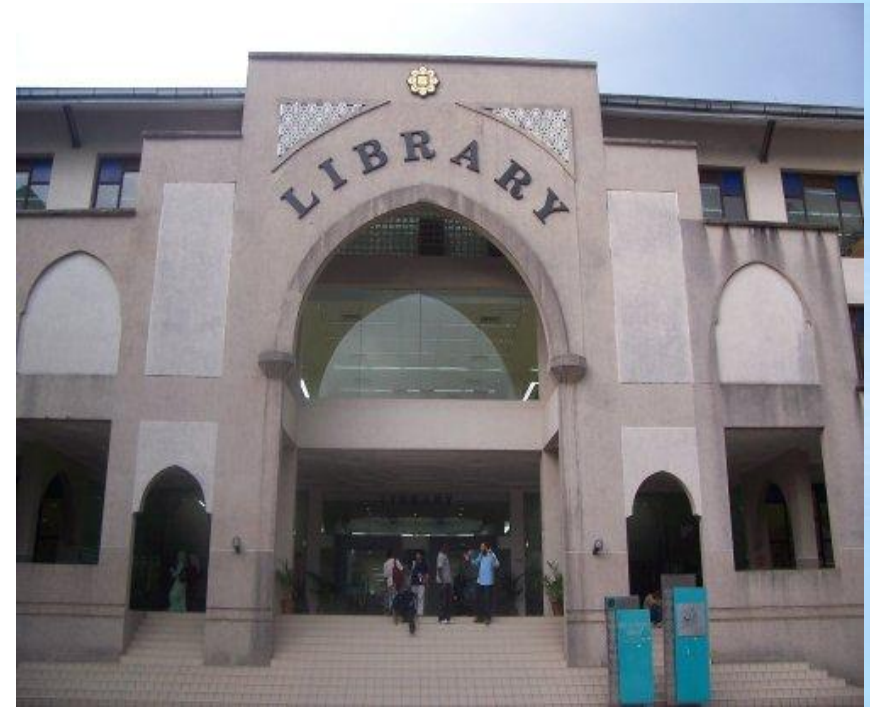

Nurturing tomorrow's intellectual



PENGENALAN PERPUSTAKAAN IIUM

- Ditubuhkan pada tahun 1983
- Lima cawangan:
 - Kampus Utama, Gombak
 - Kampus Matrikulasi (Petaling Jaya dan Nilai)
 - Kampus Perubatan (Kuantan)
 - Kampus ISTAC
 - Kampus Perniagaan dan Perbankan Islam (Damansara)
- Bangunan perpustakaan di Gombak menyediakan 4 tingkat ruang bacaan dengan berbagai perkhidmatan





CARTA ORGANISASI

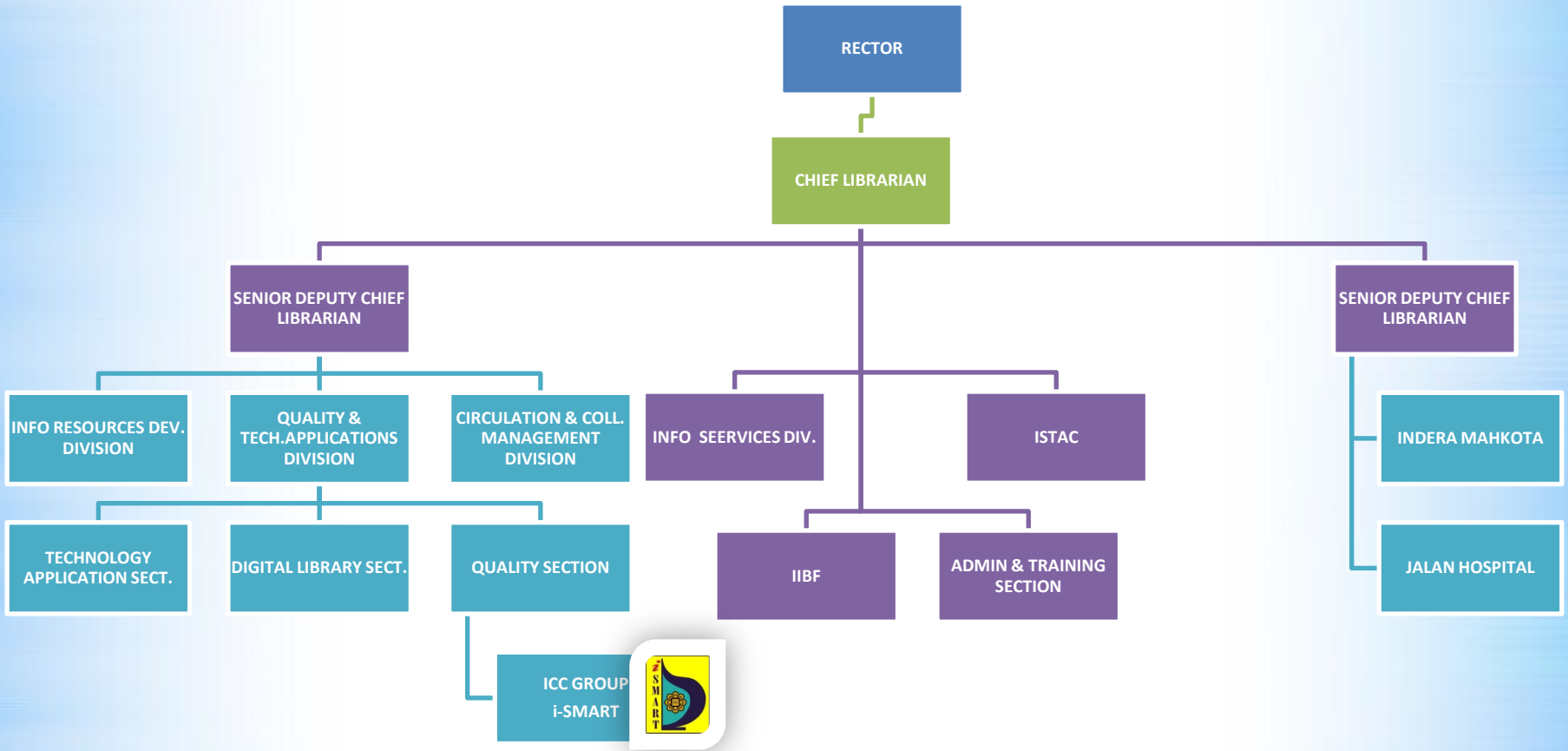



KETUA PERPUSTAKAAN



PUAN HAJJAH NOORAINI ISMAIL



VISI DAN MISI

VISI

Untuk menjadikan sebuah pusat sumber ilmu, yang menggalakkan penyelidikan intelektual, melalui suasana pembelajaran yang dinamik, serta menghubungkan ummah dan ilmu secara proaktif.

MISI

Perpustakaan menyediakan perkhidmatan yang berkualiti dan bernilai yang berteraskan ilmu kepada semua pelanggan, melalui pelbagai jaringan komunikasi, menggunakan infrastruktur dan sumber yang terkini.



PENYATA POLISI KUALITI

PERPUSTAKAAN IIUM BERTEKAD MENGURUS DAN MENYEDIAKAN SUMBER MAKLUMAT DAN PERKHIDMATAN PERPUSTAKAAN YANG BERKUALITI YANG MENEPATI KEPERLUAN PELANGGAN DAN SEMUA PIHAK BERKEPENTINGAN SERTA MELAKSANAKAN PEMBAIKAN BERTERUSAN UNTUK MENINGKATKAN KEBERKESANAN SISTEM PENGURUSAN KUALITI

Dasar kualiti ini menjadi rangka kerja kepada pembangunan dan penilaian dasar dan objektif kualiti semua bahagian. Ia juga hendaklah dijadikan panduan kepada staf untuk melaksanakan tugas dan tanggungjawab secara cekap, kreatif dan inovatif bagi menjamin perkhidmatan perpustakaan yang professional dan menepati keperluan pelanggan



PIAGAM PELANGGAN

Perkhidmatan Kami	Piawai Perkhidmatan Berkualiti
Menyediakan sumber maklumat	Memaklumkan pelanggan berkenaan judul yang baru diterima dalam tempoh 14 hari dari tarikh ianya diterima
	Memastikan bahan yang diperlukan segera, dikatalog dalam tempoh tiga (3) hari bekerja
	Meluluskan pendaftaran untuk mengakses Perkhidmatan Digital sekurang-kurangnya pada keesokan hari bekerja dalam keadaan biasa
	Mengemaskini laman web Perpustakaan dalam tempoh dua (2) hari dari tarikh maklumat diterima
	Menghantar Senarai Bacaan Kursus kepada Jabatan Monograf dan Multimedia dalam tempoh tujuh (7) hari dari tarikh senarai diterima
Menyediakan latihan literasi maklumat	Memenuhi sekurang-kurangnya 95% permintaan untuk bengkel literasi maklumat sebagai cara untuk meningkatkan keperluan pembelajaran dan penyelidikan pelanggan
Membantu dalam mengenalpasti dan mendapatkan sumber maklumat	Memastikan proses verifikasi, pencarian dan permohonan untuk Pinjaman Antara Perpustakaan selesai dan sedia dihantar ke Perpustakaan yang berkenaan dalam tempoh lima (5) hari bekerja
Pendaftaran Ahli	Memastikan proses pendaftaran ahli selesai dalam tempoh satu (1) hari bekerja dalam keadaan biasa
Tempoh menunggu di kaunter sirkulasi	Memastikan tempoh pelanggan perlu beratur di kaunter sirkulasi tidak melebihi lima (5) minit dalam keadaan biasa
Menyediakan suasana pembelajaran dan penyelidikan yang sesuai, selesa dan selamat	Memastikan Perpustakaan dibuka 100% mengikut waktu pembukaan yang sudah dimaklumkan kepada pelanggan
	Katalog Atas Talian (OPAC) disediakan di setiap tingkat di Perpustakaan
	Pembaharuan dan tempahan buku boleh dibuat secara atas talian melalui OPAC
	“Bookdrop” manual yang terletak di luar bangunan Perpustakaan beroperasi 24 jam sehari
	Perkhidmatan fotokopi disediakan untuk memenuhi keperluan pelanggan



PENGENALAN *i*SMART



KUMPULAN *i*SMART

UNIVERSITI ISLAM ANTARABANGSA MALAYSIA



BIODATA *i*SMART



Fasilitator: Pn Zaharah Mohammad Nor
Ketua Kumpulan: Pn. Siti Nor Md Idris
Setiausaha 1: En. Che Samsudin
Che Amat
Setiausaha 2: En. Ismail Johan

AHLI KUMPULAN

Pn. Zaharah Abd. Samad
Pn. Zahila Mohd Nor
Pn. Tengku Zemy Azmira Tengku Aziz
En. Hassan Che Ibrahim
Pn. Norazila Ahmad Palal
Cik Raudhah Osman
Pn. Fazilah Basaruddin



AHLI-AHLI iSMART



**Berdiri dari kiri: Pn. Siti Nor (Ketua Kumpulan), Pn. Fazilah, Pn. Zaharah, Pn. Zaharah (Fasilitator), Pn. Tg. Zemy Azmira, Pn. Zahila, Cik. Raudhah, Pn. Norazila
Depan dari kiri: En. Che Shamsuddin, En. Ismail, En. Hassan**



CARTA ORGANISASI iSMART





BIODATA AHLI KUMPULAN



PN ZAHARAH MOHAMAD NOR
HEAD, QUALITY & TECH. APPLICATION DIV.
IIUM LIBRARY



PN SITI NOR MD IDRIS
LIBRARY ASSISTANT
ACQUISITION SECTIONS



CHE SHAMSUDDIN CHE AMAT
SENIOR LIBRARY ASSISTANT
CATALOGUING SECTION



EN. ISMAIL JOHAN
SENIOR LIBRARY ASSISTANT
CIRCULATION & LOAN SECT.



PN. ZAHARAH ABDUL SAMAD
HEAD, INFORMATION SERVICES DIV.



PN. ZAHILA MOHD NOR
LIBRARIAN
DIGITAL LIBRARY SECT.



PN. TG ZEMY AZMIRA TG AZIZ
INFO.SYSTEM OFFICER
COORDINATOR
TECH. APPLICATION SYSTEM



HASSAN CHE IBRAHIM
LIBRARIAN
TECHNICAL APPLICATION SECTION



PN. NORAZILA AHMAD PALAL
LIBRARIAN
ADMIN & TRAINING SECT.



CIK RAUDAH OSMAN
LIBRARIAN
DIGITAL LIBRARY SECT.



PN. FAZILAH BASARUDDIN
COMPUTER TECHNICIAN
DIGITAL LIBRARY SECT.

PENGERTIAN LOGO & MOTTO

Logo ini membawa pengertian seperti berikut:

Separuh Kubah

- Melambangkan Kumpulan ICC ini adalah salah satu elemen penting dalam organisasi

Warna biru gelap

- Melambangkan bersatu menyelesaikan masalah

Warna hijau cerah

- Melambangkan bekerjasama kearah kejayaan



MOTTO iSMART

i Inspirasi kami,
S Sedia,
M Mara,
A (dengan) Amalan
R Rancangan
T Terhebat



OBJEKTIF *i*SMART

Menyediakan
perkhidmatan yang
BERKUALITI dan EFISYEN

Melahirkan warga kerja
yang KREATIF, INOVATIF
DAN DINAMIK

Memantapkan
PENGURUSAN KHIDMAT
PELANGGAN serta
meningkatkan IMEJ
JABATAN





AKTIVITI iSMART

TARIKH	AKTIVITI
26 – 28 November 2007	Para peserta menghadiri Bengkel Pengenalan Kumpulan Inovatif dan Kreatif (KIK) anjuran Perpustakaan IIUM dan MPC
8 Julai 2008	Lawatan sambil belajar (QMS/ICC) ke Perpustakaan Tun Abd. Razak, UiTM, Shah Alam
21 – 23 Julai 2008	2 orang wakil kumpulan menyertai “Training On Innovative and Creative Circle” anjuran Office of Corporate Strategy and Quality Assurance IIUM
3-5 November 2008	Kumpulan telah menyertai konvensyen ICC Perpustakaan SeMalaysia yang pertama, Kuching , Sarawak
7 April 2009	Kumpulan kami telah menyertai Mini konvensyen ICC 2009, Wilayah Tengah dan berjaya mendapat tempat dalam kategori “Gold Medal”
3 Januari 2009	Kami telah menyertai Konvensyen ICC 2009, Wilayah Tengah sebagai pemerhati.
18-20 Februari 2010	Kumpulan iSMART telah menyertai pertandingan ICC peringkat IPTA ke-6, di Universiti Sains Malaysia
19-20 Julai 2010	Kami telah menyertai Konvensyen ICC 2010, Wilayah tengah Wilayah Tengah dan berjaya meendapat tempat dalam “Gold Medal”





SUMBANGAN *i*SMART



IIUM

- Pusat pendidikan yang bertaraf antarabangsa



PERPUSTAKAAN

- Menjadikan perpustakaan IIUM sebuah organisasi cemerlang



BAHAGIAN PERKHIDMATAN PELANGGAN

- Mewujudkan pusat informasi setempat bagi pengguna OKU di Perpustakaan IIUM



KITARAN PDCA

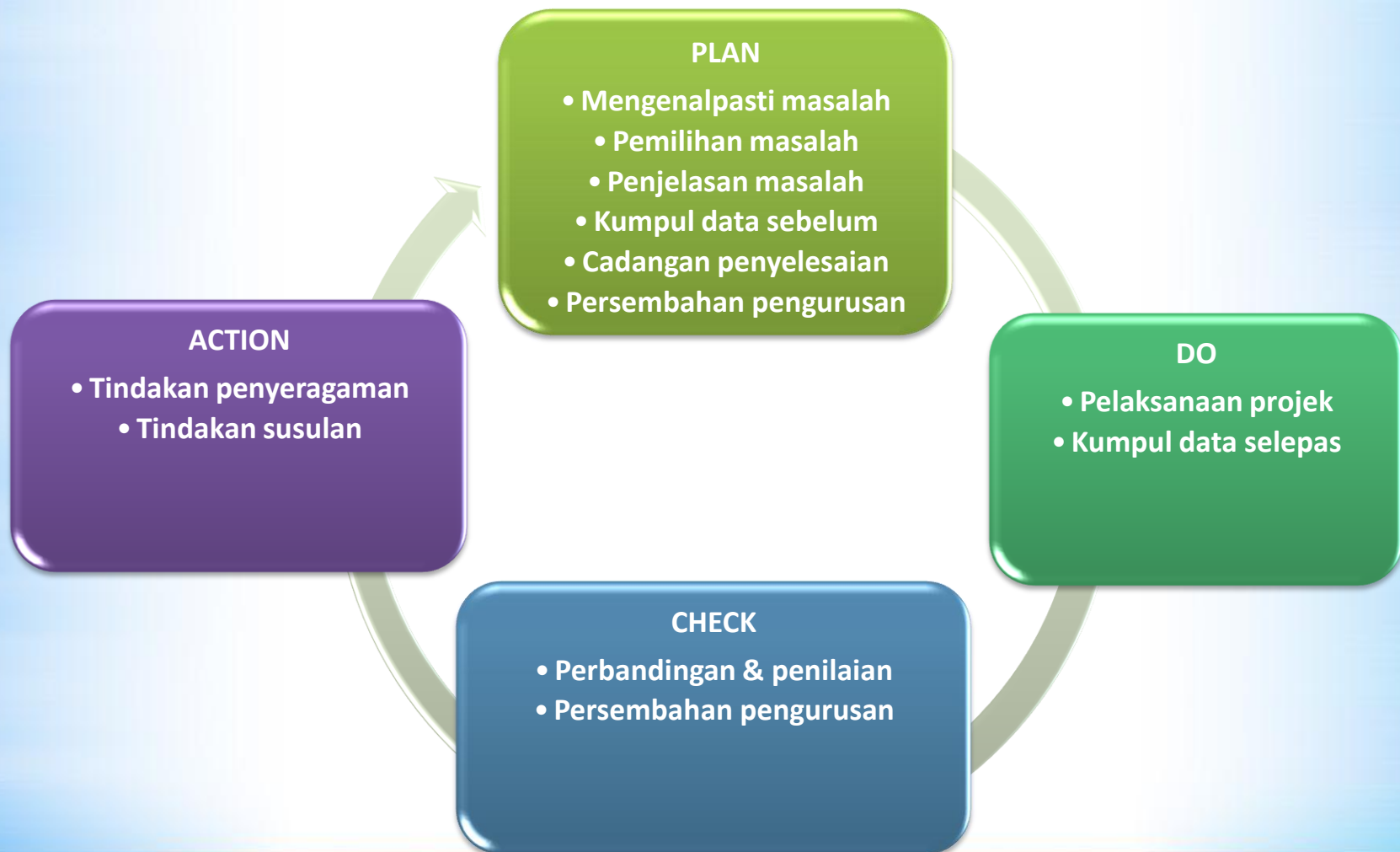



MATRIK AGIHAN TUGAS

Fasa	Aktiviti	AHLI										
PLAN	Mengenal pasti masalah	😊	😊	😊	😊	😊	😊	😊	😊	😊	😊	😊
	Pemilihan masalah	😊	😊	😊	😊	😊	😊	😊	😊	😊	😊	😊
	Penjelasan masalah	😊	😊	😊	😊	😊	😊	😊	😊	😊	😊	😊
	Kumpul data sebelum	😊	😊	😊	💡	💡	😊	💡	💡	💡	💡	💡
	Cadangan penyelesaian	😊	😊	😊	😊	😊	😊	😊	😊	😊	😊	😊
	Persembahan pengurusan	😊	❌	❌	😊	😊	❌	❌	❌	😊	😊	😊
DO	Perlaksanaan projek	😊	😊	😊	😊	😊	😊	😊	😊	😊	😊	😊
	Kumpul data selepas	😊	😊	😊	💡	💡	😊	💡	💡	💡	💡	💡
CHECK	Perbandingan & penilaian	😊	😊	😊	😊	😊	😊	😊	😊	😊	😊	😊
	Persembahan pengurusan	😊	❌	❌	😊	😊	❌	❌	❌	😊	😊	😊
ACTION	Tindakan penyeragaman	😊	😊	😊	😊	😊	😊	😊	😊	😊	😊	😊
	Tindakan susulan	😊	😊	😊	😊	😊	😊	😊	😊	😊	😊	😊





CARTA PERBATUAN

CARTA PERBATUAN ISMART

Fasa	Aktiviti	Perancangan September 2010 - Januari 2011															
		Sep-10		Okt-10		Nov-10				Dis-10				Jan-11			
		3	4	1	2	3	4	1	2	3	4	1	2	3	4	1	2
	Mengenal pasti masalah																
PLAN																	
	Pemilihan masalah																
	Penjelasan masalah																
	Kumpul data sebelum																
	Cadangan penyelesaian																
	Persembahan pengurusan																
	Peraksanaan projek																
DO																	
	Kumpul data selepas																
	Perbandingan & penilaian																
CHECK																	
	Persembahan pengurusan																
	Tindakan penyeragaman																
ACTION																	
	Tindakan susulan / pemantauan / penambahbaikan																



Perancangan



Sebenar



KEHADIRAN MESYUARAT

Kehadiran mesyuarat i-SMART 2010/2011

Nama / Bulan	Sep-10	Okt-2010	Nov-10	Dis-2010	Jan-11	Jumlah Kehadiran
Siti Nor	2	3	4	4	2	15
Che Din	2	3	3	4	1	13
Ismail	1	3	4	3	2	13
Zaharah	2	2	4	4	2	14
Zahila	2	3	4	4	2	15
T. Zemy	1	2	3	4	2	12
Raudhah	2	3	4	4	2	15
Fazilah	2	3	4	3	2	14
Hassan	1	2	4	3	2	12
Norazila	2	3	4	4	2	15
JUMLAH						138





PLAN

PEMILIHAN
MASALAH / PROJEK



PLAN

DO

CHECK

ACTION



PEMILIHAN PROJEK

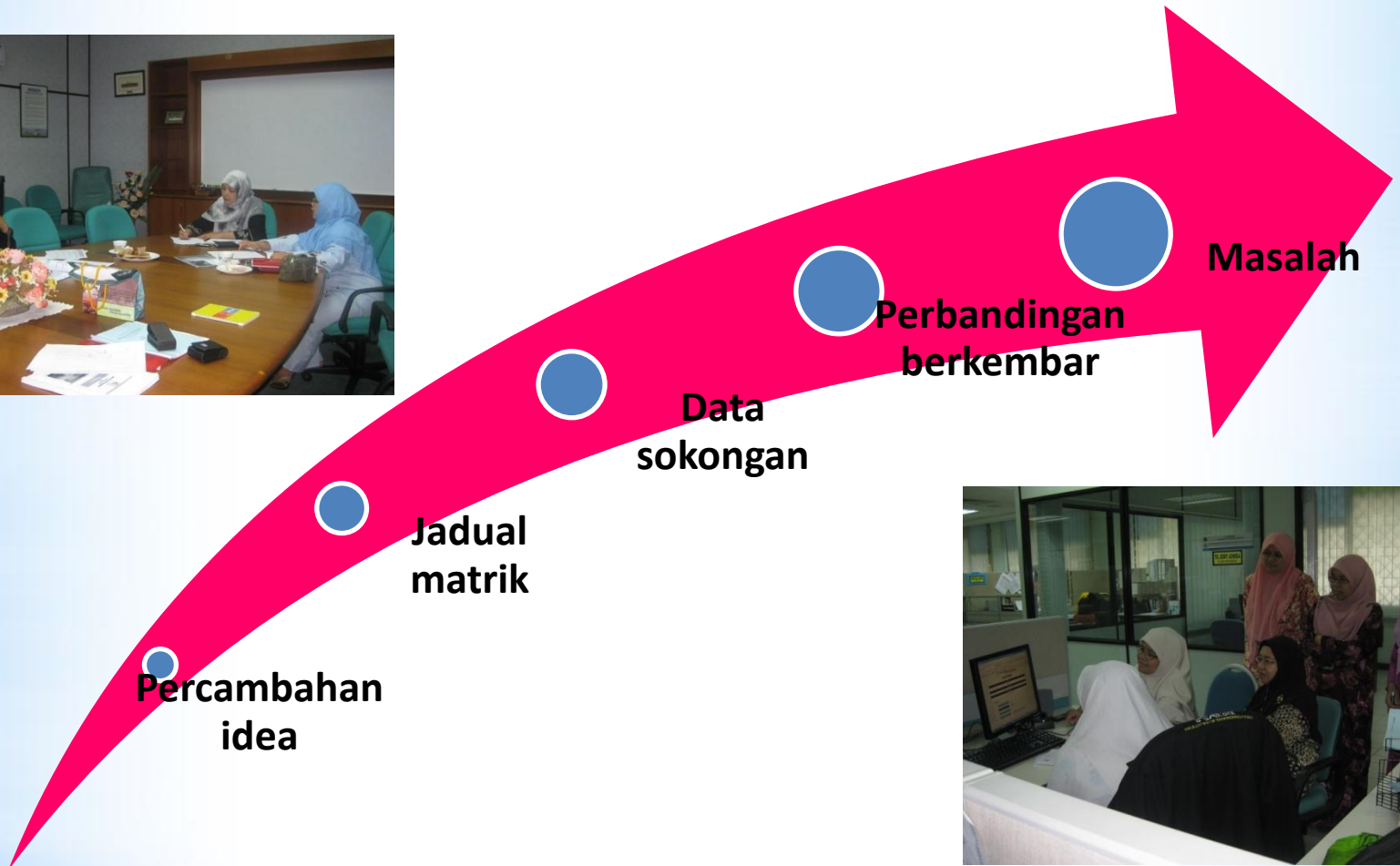

**PLAN****DO****CHECK****ACTION**

SENARAI MASALAH

Bil.	Masalah	Keadaan sekarang	Keadaan dikehendaki	Jurang masalah	Penjelasan	Pencadang
1.	Kelewatan penghantaran surat khabar ke perpustakaan	Dihantar pada pukul 9.00 pagi	Dihantar pada pukul 7.00 pagi	Kelewatan 2 jam	Pengguna lewat untuk mengetahui berita semasa kerana kelewatan penghantaran surat khabar	Zahila
2.	Komputer untuk melayari Internet kerap rosak	3 buah sebulan	Tiada kerosakan	3	Pengguna menghadapi kesukaran untuk mengakses internet kerana PC kerap rosak	Norazila
3.	Bilangan "power point" untuk pengguna komputer riba tidak mencukupi	12 setiap aras	20 setiap aras	8	Pengguna tidak dapat menggunakan komputer riba kerana bilangan power point yang terhad	Fazilah
4.	Mesin fotokopi yang tidak mencukupi	8	12	4	Setiap aras di perpustakaan mempunyai 2 mesin fotokopi. Bilangan ini tidak mencukupi untuk keperluan pengguna yang ramai (sumber: Aduan pelanggan, 2009)	Che Shamsuddin
5.	Makmal komputer kerap ditutup untuk penyelenggaraan	4 kali sebulan	2 kali sebulan	2	Penggunaan komputer yang tinggi menyebabkan komputer mudah rosak dan perlu kerap di selenggara	Hasan

**PLAN****DO****CHECK****ACTION**

SENARAI MASALAH

Bil.	Masalah	Keadaan sekarang	Keadaan dikehendaki	Jurang masalah	Penjelasan	Pencadang
6.	Kekurangan PC untuk mengakses "Full-text thesis"	4	6	2	Pengguna menghadapi kesukaran untuk mengakses full-text thesis kerana bilangan PC yang terhad	Raudhah
7.	Pengguna oku sukar menggunakan kemudahan di perpustakaan iium	Kekerapan 1 minggu sekali	Harian	6 hari	Berdasarkan soalselidik secara purata pengguna OKU kurang menggunakan perpustakaan kerana kesukaran untuk mengakses perkhidmatan dan kemudahan khusus untuk mereka	Zaharah
8.	Bahan "RUSH" tidak dituntut di kaunter CSD dalam tempoh yang ditetapkan	10 bahan "RUSH" tidak dituntut dalam masa seminggu	Tiada yang tidak dituntut	10 bahan	Bahan "RUSH" yang telah siap diproses tidak dituntut oleh pengguna selepas jangka waktu yang ditetapkan.	Ismail

**PLAN****DO****CHECK****ACTION**

PEMILIHAN MASALAH -JADUAL MATRIK

No	Masalah	Tahap kritikal	Purata	Kemampuan ahli	Purata
M1	Kelewatan penghantaran surat khabar ke perpustakaan	$6+5+5+4+6+3+5+4+3+5=46$	4.6	$5+4+6+5+5+4+6+4+4+6=49$	4.9
M2	Komputer untuk melayari Internet kerap rosak	$8+7+9+7+10+9+10+8+7=75$	7.5	$7+8+6+5+6+4+7+8+9+5=59$	5.9
M3	Bilangan "power point" untuk pengguna komputer riba tidak mencukupi	$5+5+4+6+4+6+3+5+4+5=47$	4.7	$5+6+7+4+6+8+5+5+4+5=55$	5.5
M4	Mesin fotokopi yang tidak mencukupi	$5+4+5+4+5+3+4+3+5+4=42$	4.2	$3+3+4+4+5+4+5+4+5+4=41$	4.1
M5	Makmal komputer kerap ditutup untuk penyelenggaraan	$5+6+4+6+5+4+7+6+5+4=48$	4.8	$4+5+5+5+4+4+5+5+3+3=43$	4.3
M6	Kekurangan PC untuk mengakses "Full-text thesis"	$9+8+7+6+5+9+9+8+6+6=73$	7.3	$5+6+7+6+5+7+4+5+6+5=56$	5.6
M7	Pengguna oku sukar menggunakan kemudahan di perpustakaan iium	$9+8+7+7+8+7+6+8+8+6=74$	7.4	$8+9+8+7+6+7+9+8+6+8=76$	7.6
M8	Bahan "RUSH" tidak dituntut di kaunter Bahagian Perkhidmatan Pelanggan dalam tempoh yang ditetapkan	$9+8+9+7+6+8+9+7+6+7=76$	7.6	$8+7+6+8+7+6+5+8+6+6=68$	6.8

SKALA**TIDAK KRITIKAL****SANGAT KRITIKAL****TAHAP KRITIKAL****RENDAH****TINGGI****KEMAMPUAN AHLI**



PLAN

DO

CHECK

ACTION

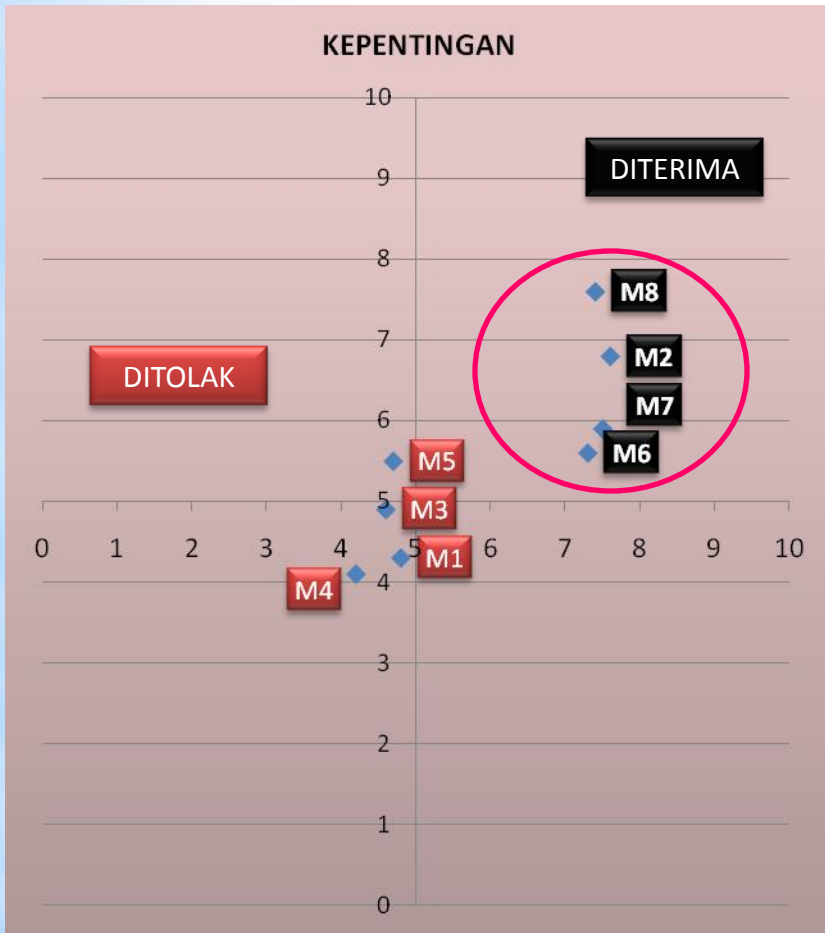

NO	MASALAH	KEPUTUSAN
M8	Bahan "RUSH" tidak dituntut di kaunter Bahagian Perkhidmatan Pelanggan dalam tempoh yang ditetapkan	
M2	Komputer untuk melayari Internet kerap rosak	
M7	Pengguna oku sukar menggunakan kemudahan di perpustakaan iium	
M6	Kekurangan PC untuk mengakses "Full- text thesis"	
M5	Makmal komputer kerap ditutup untuk penyelenggaraan	
M3	Bilangan "power point" untuk pengguna komputer riba tidak mencukupi	
M1	Kelewatan penghantaran surat khabar ke perpustakaan	
M4	Mesin fotokopi yang tidak mencukupi	



PLAN

DO

CHECK

ACTION



MASALAH YANG DISENARAIPENDEK



M8

- Bahan “RUSH” tidak dituntut di kaunter Bahagian Perkhidmatan Pelanggan dalam tempoh yang ditetapkan



M2

- Komputer untuk melayari Internet kerap rosak



M7

- Pengguna OKU sukar menggunakan kemudahan di Perpustakaan IIUM



M6

- Kekurangan komputer khas untuk mengakses “Full-text thesis”



PENJELASAN 4 MASALAH YANG DISENARAI PENDEK

M8: Bahan "RUSH" tidak dituntut di kaunter Bahagian Perkhidmatan Pelanggan dalam tempoh yang ditetapkan

WHAT?	Bahan "Rush" tidak dituntut dalam tempoh masa yang telah ditetapkan
WHERE?	Di kaunter Bahagian Perkhidmatan Pelanggan
WHO?	Pemohon bahan "Rush"
WHEN?	Ketika bahan "Rush" telah siap diproses tidak dituntut dalam tempoh 7 hari
WHY?	Pemohon tidak mengambil buku yang telah siap diproses kerana mereka tidak mendapat pemberitahuan yang dihantar melalui email. ini disebabkan oleh masalah teknikal seperti alamat email salah dan lain-lain lagi
HOW?	Statistik menunjukkan terdapat purata 15 bahan tidak dituntut dalam masa seminggu

Bilangan bahan "RUSH" yang tidak dituntut Jun 2009-Jun 2010

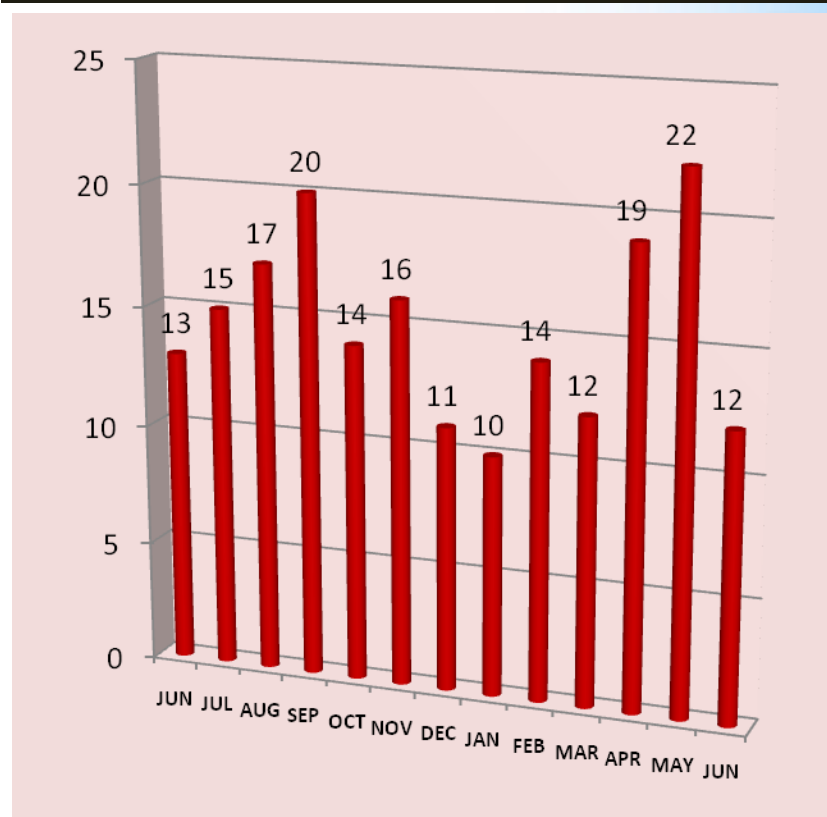



PENJELASAN 4 MASALAH YANG DISENARAI PENDEK

M2: Komputer untuk melayari Internet kerap rosak

WHAT?	Komputer kerap rosak
WHERE?	Di Perpustakaan Utama Gombak
WHO?	Kakitangan teknikal perpustakaan dan pengguna perpustakaan
WHEN?	Ketika pengguna ingin melayari internet
WHY?	Kerap rosak kerana penggunaan tinggi
HOW?	Purata 4 buah komputer sebulan

Jumlah komputer Internet yang rosak Jan-Dec 2009

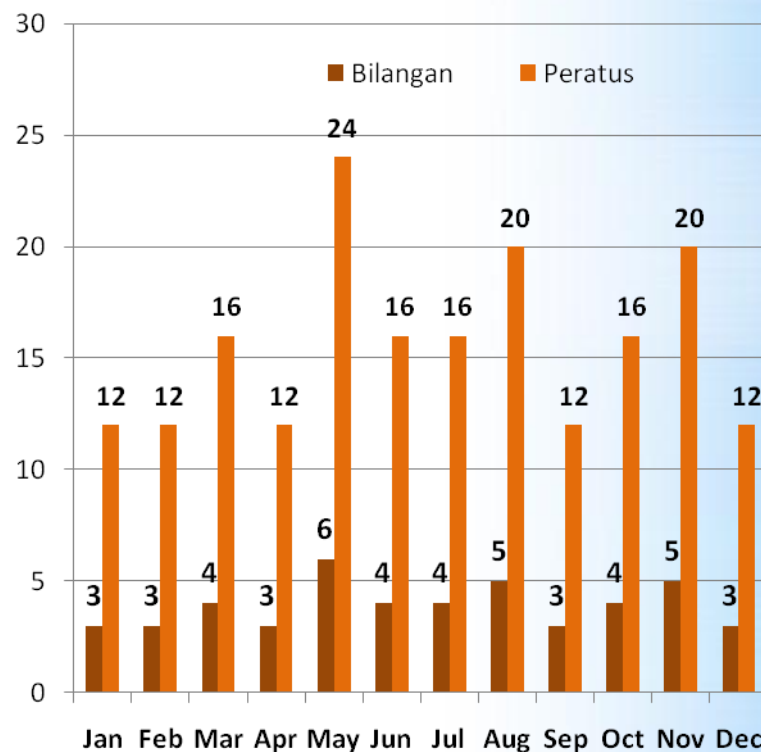



PENJELASAN 4 MASALAH YANG DISENARAI PENDEK

M7: Pengguna OKU sukar menggunakan kemudahan di Perpustakaan IUM

WHAT?	Pengguna OKU sukar menggunakan kemudahan di Perpustakaan IUM
WHERE?	Di Perpustakaan Utama Gombak,
WHO?	Pengguna OKU
WHEN?	Semasa berada di Perpustakaan Utama IUM
WHY?	Kurang kemudahan khas untuk pengguna OKU
HOW?	Kemudahan yang ada tidak memenuhi keperluan pengguna OKU

KEKERAPAN PENGGUNAAN KEMUDAHAN OLEH PENGGUNA OKU

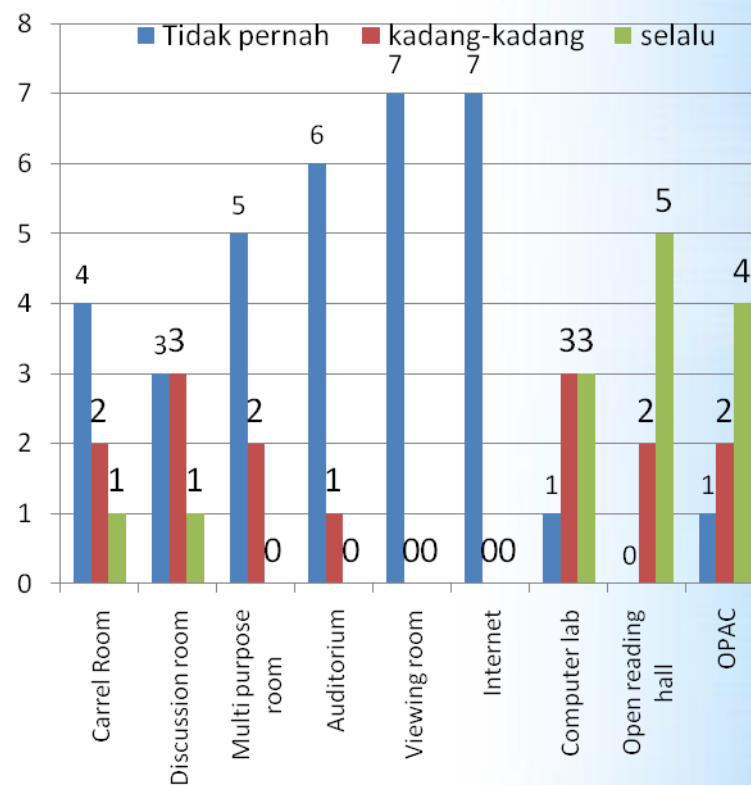



PENJELASAN 4 MASALAH YANG DISENARAI PENDEK

M6: Kekurangan PC untuk mengakses “Full-text thesis”

WHAT?	Bilangan komputer khas untuk mengakses “Full-text thesis”
WHERE?	Di Aras 2 Perpustakaan Utama IIUM
WHO?	Pengguna perpustakaan yang ingin mengakses “full-text thesis”
WHEN?	Ketika ingin membaca thesis secara online
WHY?	Bilangan komputer yang terhad iaitu 4 buah sahaja
HOW?	Hanya terdapat 4 buah komputer dan penggunaannya adalah amat tinggi





PLAN

DO

CHECK

ACTION



PEMILIHAN MASALAH- KAEDAH SMART

- Daripada 4 masalah yang telah disenaraipendek, iSmart telah menggunakan Kaedah Perbandingan Berkembar bagi memilih satu masalah yang dianggap paling kritikal dan mustahak untuk diselesaikan.
- Kriteria yang digunakan dalam Kaedah Perbandingan berkembar:
 1. Memenuhi Piagam Pelanggan Organisasi
 2. Memenuhi objektif dan fungsi organisasi
 3. Tahap kritikal masalah
 4. Meningkatkan tahap kepuasan hati pelanggan
 5. Peningkatan produktiviti kerja



PEMILIHAN MASALAH- PERBANDINGAN BERKEMBAR

- CONTOH SKOR PRMILIHAN MASALAH UTAMA MELALUI KAEDAH PERBANDINGAN BERKEMBAR

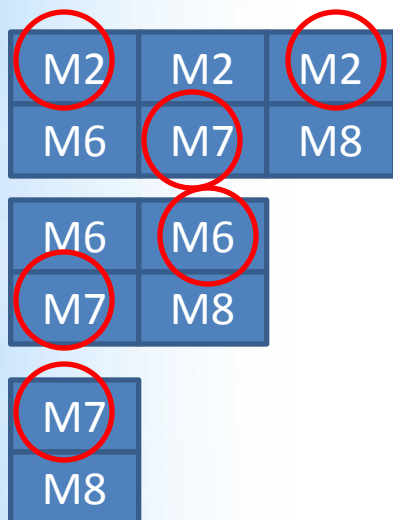

MASALAH	
M8	Bahan "RUSH" tidak dituntut di kaunter Bahagian Perkhidmatan Pelanggan dalam tempoh yang ditetapkan
M2	Komputer untuk melayari Internet kerap rosak
M7	Pengguna OKU sukar menggunakan kemudahan di Perpustakaan IIUM
M6	Kekurangan PC untuk mengakses "Full-text thesis"

SKOR:

M7 = 3

M2 = 2

M8 = 1

M6 = 1

**PLAN****DO****CHECK****ACTION**

KEPUTUSAN PERBANDINGAN BERKEMBAR

- Jumlah skor keseluruhan ahli iSMART melalui kaedah perbandingan berkembar

BIL	AHLI	M8	M2	M7	M6
1	Pn Zaharah	1	2	3	1
2	Pn Siti Nor	0	2	3	1
3	Pn Zahila	1	3	2	1
4	Pn T. Zemy	2	1	3	1
5	En. Ismail	1	3	1	2
6	En. Shamsuddin	1	2	2	2
7	En. Hasan	1	2	3	1
8	Pn. Norazila	2	3	2	0
9	Cik. Raudah	2	1	3	1
10	Pn. Fazilah	1	1	2	3
	TOTAL	12	20	24	13



PLAN

DO

CHECK

ACTION



MASALAH YANG DIPILIH

PENGGUNA OKU SUKAR MENGGUNAKAN KEMUDAHAN DI PERPUSTAKAAN IIUM

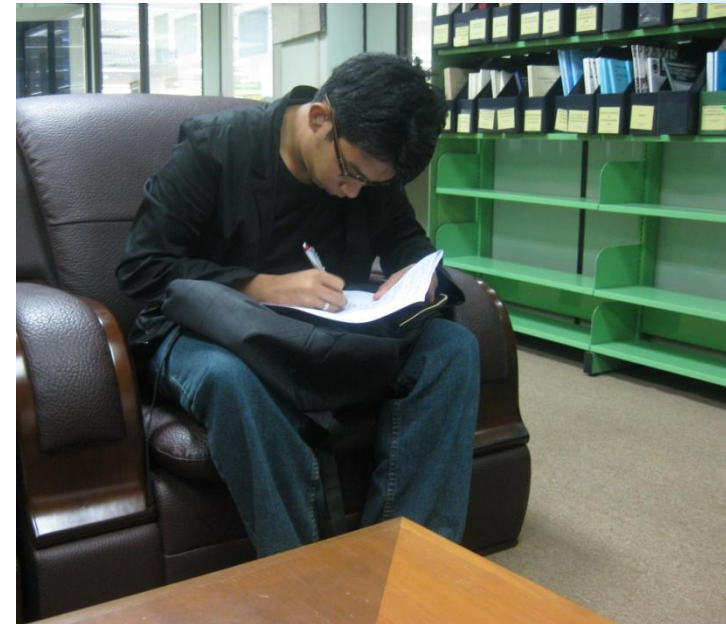



PLAN

DO

CHECK

ACTION



RASIONAL PEMILIHAN MASALAH UTAMA

1

- Menepati piagam pelanggan

2

- Merealisasikan misi Bahagian Perkhidmatan Pelanggan

3

- Memenuhi keperluan pelanggan

4

- Persetujuan dari pihak pengurusan Perpustakaan IIUM

5

- Merealisasikan saranan kerajaan untuk meningkatkan keperluan pendidikan bagi pengguna OKU di peringkat IPTA



PLAN

DO

CHECK

ACTION



HUBUNGKAIT MASALAH DENGAN MISI JABATAN, POLISI KUALITI, PIAGAM PELANGGAN & BIDANG TUGAS BAHAGIAN KHIDMAT PELANGGAN





LATAR BELAKANG & DEFINISI MASALAH



DEFINISI MASALAH UTAMA

PENGGUNA OKU SUKAR MENGGUNAKAN KEMUDAHAN TERDAPAT DI PERPUSTAKAAN I IUM

Definisi OKU

- Menurut Kamus dewan, cacat ialah kekurangan atau keadaan kurang sempurna (lengkap, baik) pada badan (benda, perbuatan, akhlak, batin), kecacatan perihal (keadaan, sifat) kurang sempurna, kekurangan atau keadaan (yang menjejaskan sesuatu). Individu yang di timpa kecacatan di kenali sebagai OKU.
- OKU di definisikan sebagai Orang Kelainan Upaya iaitu seseorang yang tidak berupaya menentukan sendiri bagi memperoleh sepenuh atau sebahagian daripada keperluan biasa seseorang individu. Selain dari itu mereka tidak dapat bermasyarakat sepenuhnya di sebabkan sesuatu kekurangan, samada dari segi fizikial atau mental yang dialami semenjak lahir atau kemudian daripada itu (Ab Aziz Mohd Zin, et, el 2009)





PENJELASAN PROJEK

Statistik OKU di Malaysia

- Terdapat seramai 132, 655 OKU di Malaysia pada 2003 dan telah meningkat kepada 197, 519 orang pada tahun 2006 (Sumber : JKM Malaysia)

Statistik OKU di IIUM

- Terdapat 20 orang pelajar OKU di IIUM di mana 16 orang di Kampus Gombak dan 4 orang di Kampus Perubatan Kuantan, Pahang

Bilangan pengguna OKU di IIUM mengikut jenis (Mac 2010)

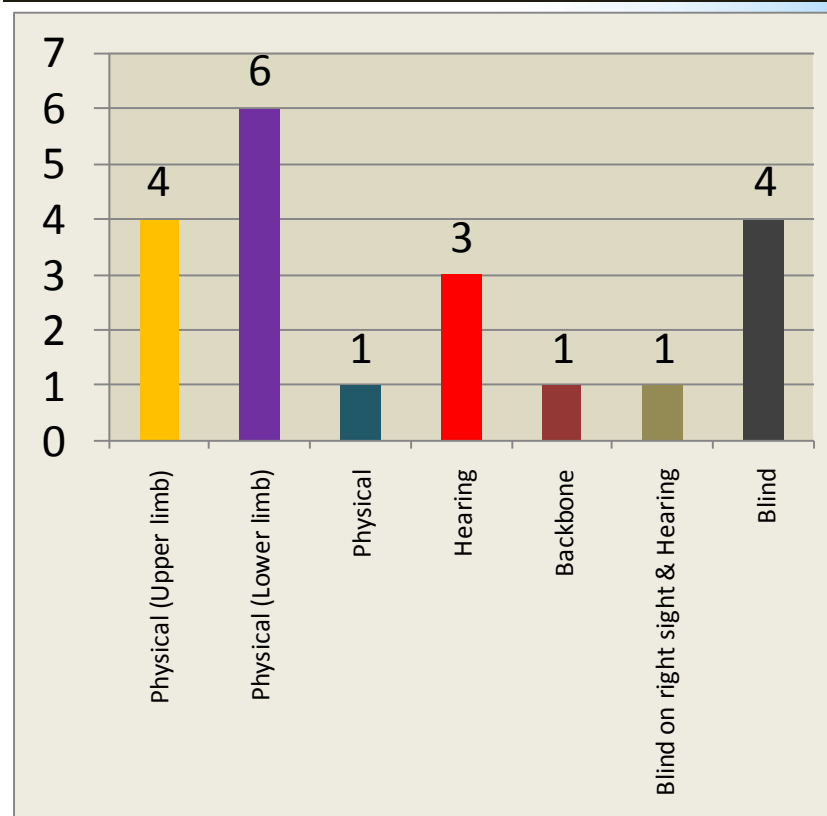



KATEGORI OKU DI IIUM

Kurang upaya pendengaran

- Terdapat 4 orang pelajar IIUM yang menghadapi masalah kecacatan pendengaran tahap sederhana teruk
- Individu kategori ini mempunyai tahap kehilangan pendengaran antara 56 dB hinggg 70 dB
- Mereka memerlukan alat bantu mendengar dan latihan pendengaran

Terminologi

- Tahap atau darjah pendengaran diukur menggunakan sejenis alat yang dipanggil 'audiometer'
- Unit yang digunakan untuk menerangkan kekuatan bunyi adalah 'disable' (dB)





KATEGORI OKU DI IIUM

Kecacatan anggota

- Di definisikan sebagai kelemahan atau kelumpuhan yang berlaku pada anggota seseorang individu
- Upper limb – kecacatan dari bahagian pinggan ke atas
- Lower limb – kecacatan dari bahagian pinggan ke bawah
- Sebab kecacatan
 - Kemalangan
 - Semulajadi
 - penyakit
- Terdapat 15 orang pengguna perpustakaan yang mengalami kecacatan anggota





KATEGORI OKU DI IIUM

Kurang upaya penglihatan

- Kurang penglihatan melibatkan individu yang tidak pernah dapat melihat ataupun yang pernah melihat tetapi lama kelamaan kehilangan penglihatan sedikit ataupun keseluruhan (Ab, Aziz Mohd Zin, 2009)
- Kecacatan penglihatan yang tidak sepenuhnya berlaku apabila seseorang itu berkebolehan melihat antara 20/200 dan 20/70 (Hewett & Horness, 1974)
- Terdapat 4 orang pengguna yang mempunyai masalah penglihatan di IIUM



TERMINOLOGI

Penglihatan seseorang adalah pada tahap 20/200 atau kurang.

Cacat penglihatan adalah mereka yang penglihatannya kurang daripada 6/60

2 jenis kecacatan penglihatan:

1. Rabun / penglihatan terhad : Daya penglihatan kurang daripada 6/18
2. Buta adalah individu yang tidak nampak sebarang cahaya dan penglihatannya adalah 3/60



PLAN

DO

CHECK

ACTION



KEMUDAHAN DI PERPUSTAKAAN IIUM

BILIK KAREL



BILIK DISKUSI





PLAN

DO

CHECK

ACTION



KEMUDAHAN DI PERPUSTAKAAN IIUM

DEWAN SERBAGUNA



AUDITORIUM





PLAN

DO

CHECK

ACTION



KEMUDAHAN DI PERPUSTAKAAN IIUM

BILIK TAYANGAN



KOMPUTER INTERNET





PLAN

DO

CHECK

ACTION



KEMUDAHAN DI PERPUSTAKAAN IIUM

KOMPUTER OPAC

KAWASAN BACAAN UMUM





PLAN

DO

CHECK

ACTION



KEMUDAHAN DI PERPUSTAKAAN IIUM

“WIRELESS PHOTOCOPY & PRINTING”

MAKMAL KOMPUTER





PLAN

DO

CHECK

ACTION



KEMUDAHAN DI PERPUSTAKAAN IIUM

“SELF CHECK MACHINE”



“SMART BOOKDROP”





PLAN

DO

CHECK

ACTION



KEMUDAHAN KHAS OKU DI PERPUSTAKAAN IIUM

**RAMP/LALUAN KHAS BAGI
PENGGUNA BERKERUSI RODA**

LALUAN KHAS DI PINTU MASUK

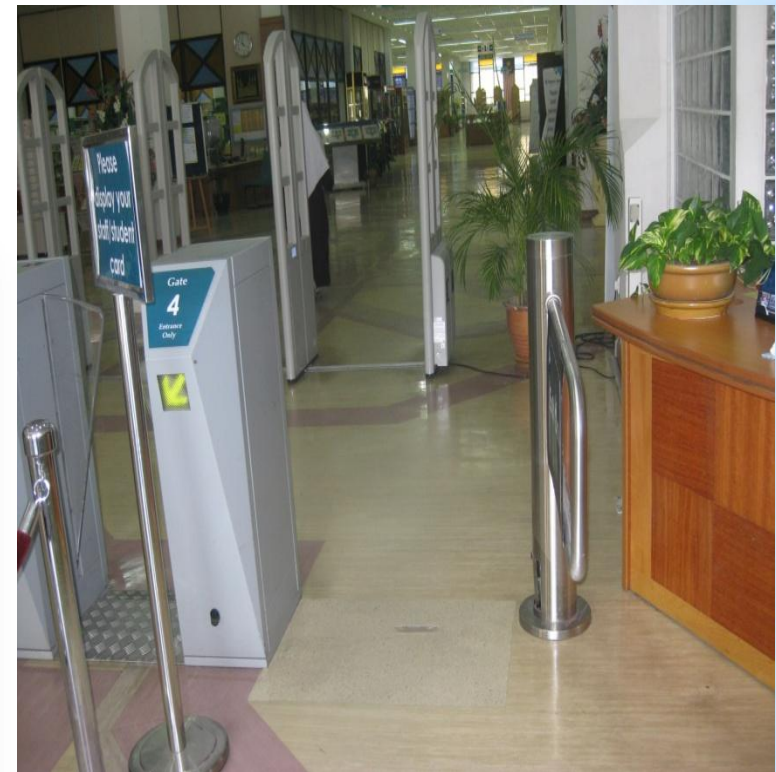



PLAN

DO

CHECK

ACTION



KEMUDAHAN KHAS OKU DI PERPUSTAKAAN IIUM

BILIK KAREL

1 UNIT MEJA BACAAN KHAS





PLAN

DO

CHECK

ACTION



KEMUDAHAN KHAS OKU DI PERPUSTAKAAN IIUM

BAHAN-BAHAN BRAILLE

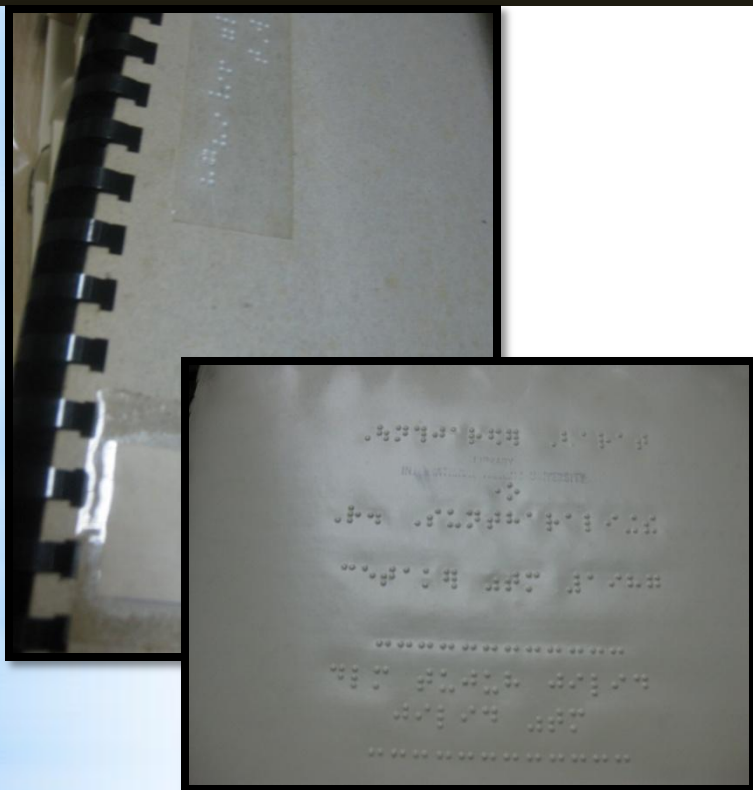

TANDAS





DEFINISI TAJUK YANG DIPILIH 5W 1H

5W1H	KETERANGAN
WHAT?	Kemudahan di Perpustakaan sukar digunakan
WHERE?	Di Perpustakaan IIUM
WHO?	Pengguna OKU
WHEN?	Semasa di perpustakaan
WHY?	Kurang kemudahan khas untuk OKU
HOW?	Kemudahan yang sedia ada tidak memenuhi keperluan pengguna OKU



WHAT?

Apakah masalahnya?

- Pengguna OKU sukar menggunakan kemudahan yang terdapat di Perpustakaan IIUM

Apakah maksud sukar digunakan?

- Sukar digunakan bermaksud kemudahan yang sedia ada tidak menepati keperluan atau spesifikasi pengguna OKU
- Sukar untuk menggunakan juga bermaksud kurangnya kemudahan khas untuk pengguna OKU
- Ini mengakibatkan perkhidmatan & kemudahan sedia ada tidak dapat dimanfaatkan dengan sebaiknya



WHAT?

- Apakah kemudahan yang SUKAR digunakan oleh pengguna OKU di Perpustakaan IIUM?
 - Bilik karek
 - Bilik diskusi
 - Dewan serbaguna
 - Auditorium
 - Bilik tayangan
 - Komputer Internet
 - Komputer OPAC
 - Self-check machine
 - Kawasan bacaan umum
 - “Wireless photocopy & printing”



WHERE?

Di manakah masalah ini berlaku?

- Di Perpustakaan Utama Gombak





WHO?

Siapakah yang terlibat?

- Pengguna OKU
 - kecacatan lower limb
 - kecacatan upper limb
 - masalah pendengaran
 - masalah penglihatan





PLAN

DO

CHECK

ACTION



WHEN?

Bilakah masalah ini berlaku?

- Ketika di Perpustakaan Utama IIUM Gombak





WHY?

Kenapa masalah ini berlaku?

- Masalah ini berlaku kerana kurang kesedaran terhadap keperluan kemudahan khas untuk OKU





HOW?

Bagaimanakah masalah ini berlaku?

- Masalah ini berlaku kerana kemudahan yang sedia ada tidak menepati keperluan atau spesifikasi pengguna OKU yang pelbagai





OBJEKTIF PROJEK

1. Memenuhi permintaan pelanggan OKU yang memerlukan kemudahan khas di perpustakaan
2. Menyediakan suasana pembelajaran dan pendidikan yang sesuai, selesa dan selamat untuk pengguna OKU
3. Mempertingkatkan kemudahan yang sedia ada berdasarkan permintaan dan jangkaan keperluan pelanggan
4. Menyediakan kemudahan yang berkualiti dan berteknologi tinggi untuk OKU



KERATAN AKHBAR

Penarafan IPT wajar ambil kira prasarana pelajar istimewa

Oleh Ratinawati Rasidi
ratinawati@iium.com.my

PENARAFAN tujuh Institusi Pengajian Tinggi Awam (IPTA) dan 11 Institut Pengajian Tinggi Swasta (IPTS) mencapai tahap cemerlang atau Tier 5 oleh Agensi Kelayakan Malaysia (MQA) baru-baru ini pasti membanggakan warga kampus masing-masing.

Kira-kira 25 IPTA dan swasta lain tergolong dalam Tier 4 iaitu tahap Sangat Baik, manakala empat universiti dan kolej universiti swasta menduduki Tier 3 iaitu pada tahap Baik.

Apa pun, Sistem Penarafan Institusi Pengajian Tinggi (SETARA) dijadikan kayu ukur untuk meletakkan institusi ini pada kedudukan berdasarkan kriteria ditetapkan, iaitu 25 kriteria yang digariskan dalam program SETARA yang meliputi tiga dimensi generik iaitu input, proses dan output dalam pengajaran dan pembelajaran.

Persoalan mula timbul apabila kriteria yang dinilai hanya bersandarkan kepada pembelajaran dan pengajaran. Jika itu dijadikan sandaran, pasti agak sukar bagi IPT di negara ini untuk menyaingi IPT antarabangsa. Bukan hanya hasil kajian, artikel mahupun jurnal perlu diperhatikan sebagai kaedah untuk membuat penilaian. Banyak kriteria penting lain yang perlu dipertimbangkan.

Kemudahan asas secara menyeluruh juga perlu diambil kira. Sebagai contoh, kemudahan untuk golongan orang kurang upaya (OKU).



KEMUDAHAN disediakan bagi pelajar OKU di universiti membantu golongan terbahit belajar dengan lebih selesa.

Persekitaran bebas adalah halangan bagi memudahkan pergerakan mereka. Ia bukan saja memabatkan kemudahan fizikal, malah pengurusan, komunikasi, kebolehcapaian teknologi maklumat dan sebagainya sebagai alat bantu ketika belajar mahupun mengajar.

Pensyarah Fakulti Alam Bina, Universiti Malaya, Dr Naziaty Mohd Yaacob mengakui jika penarafan sedia ada dijadikan sandaran, pasti ia masih belum memadai.

"Saya rasa persaingan ini hanya dalam kalangan kita saja, apakah ukuran itu memadai untuk kita bersaing pada peringkat antarabangsa. Kita perlu mencabar diri kita untuk menjadi lebih cemer-

lang," katanya.

Beliau yakin MQA boleh memainkan peranan dengan memastikan antara kriteria yang bakal dinilai harus memabatkan dasar khusus untuk warga OKU.

"Kami sebagai warga OKU sudah pasti akan meningkat usia dan memerlukan kemudahan yang memudahkan kami menjalankan tugas. Adalah tidak wajar bagi IPT untuk menyingkirkan ahli akademik terutama profesor dan pensyarah yang banyak melakukan kajian dan menulis jurnal hanya kerana ada kekurangan, lebih-lebih lagi fizikal," katanya.

Malah, di luar negara sudah wujud dasar yang memabatkan OKU

dan IPT antarabangsa mampu mewujudkan sebuah universiti komuniti yang menyediakan pelbagai kemudahan untuk warga kampus dan orang awam agar bersama-sama melakukan pelbagai aktiviti.

Lebih menarik lagi, katanya, IPT seperti Universiti Kebangsaan Cheng Kung, Tainan, Taiwan menyediakan kemudahan yang baik untuk warga OKU.

Beliau yang baru-baru ini melawat universiti itu mengakui adalah mudah untuk beliau bergerak dari satu tempat ke tempat lain dalam kawasan kampus. Kemudahan mengakses bahan rujukan turut disediakan. Beliau juga menjadikan Jepun sebagai contoh.

"Di sana, saya mampu bergerak bebas dengan kerusi roda.

"Kita sering terlupa bukan hanya insan sempurna saja memerlukan pendidikan. OKU juga mengharapkan perhatian. Malangnya, kebanyakan IPT di negara ini tidak menyediakan prasarana mahupun alat bantuan yang boleh memudahkan golongan ini," katanya.

Jangan hanya ingin mengejar penarafan, kita hampir terlupa untuk memenuhi tanggungjawab lain sehingga meminggir dan menekan tenaga pengajar. Apapun, 11 IPT yang gagal mendapat penarafan kerana pelbagai sebab perlu meneruskan usaha untuk mencapai satu kedudukan lebih baik dan mempertingkatkan kemudahan yang belum disediakan oleh IPT lain, agar kesaksamaan mencari ilmu dapat dinikmati, terutama mereka yang kurang bernasib baik.



“ Kita sering terlupa bukan hanya insan sempurna saja memerlukan pendidikan. OKU juga mengharapkan perhatian. Malangnya, kebanyakan IPT di negara ini tidak menyediakan prasarana mahupun alat bantuan yang boleh memudahkan golongan ini”



“ Kita sering terlupa bukan hanya insan sempurna saja memerlukan pendidikan. OKU juga mengharapkan perhatian. Malangnya, kebanyakan IPT di negara ini tidak menyediakan prasarana mahupun alat bantuan yang boleh memudahkan golongan ini”

Naziaty Mohd Yaacob

Pensyarah Fakulti Alam Bina, Universiti Malaya

Kami kumpulan iSMART menyahut idea dan cadangan ini bagi menaiktaraf kemudahan OKU yang terdapat di Perpustakaan IIUM



TAJUK & TEMA PROJEK

TAJUK

**Mewujudkan pusat
informasi setempat
untuk pengguna
OKU di
Perpustakaan IIUM**

TEMA

**Kearah
mewujudkan satu
suasana
pembelajaran yang
selesa bagi
pengguna OKU di
Perpustakaan IIUM**



PLAN

ANALISA PUNCA MASALAH



PLAN

DO

CHECK

ACTION



SESI PERCAMBAHAN IDEA





PLAN

DO

CHECK

ACTION

ANALISA PUNCA MASALAH-RAJAH SEBAB DAN AKIBAT I

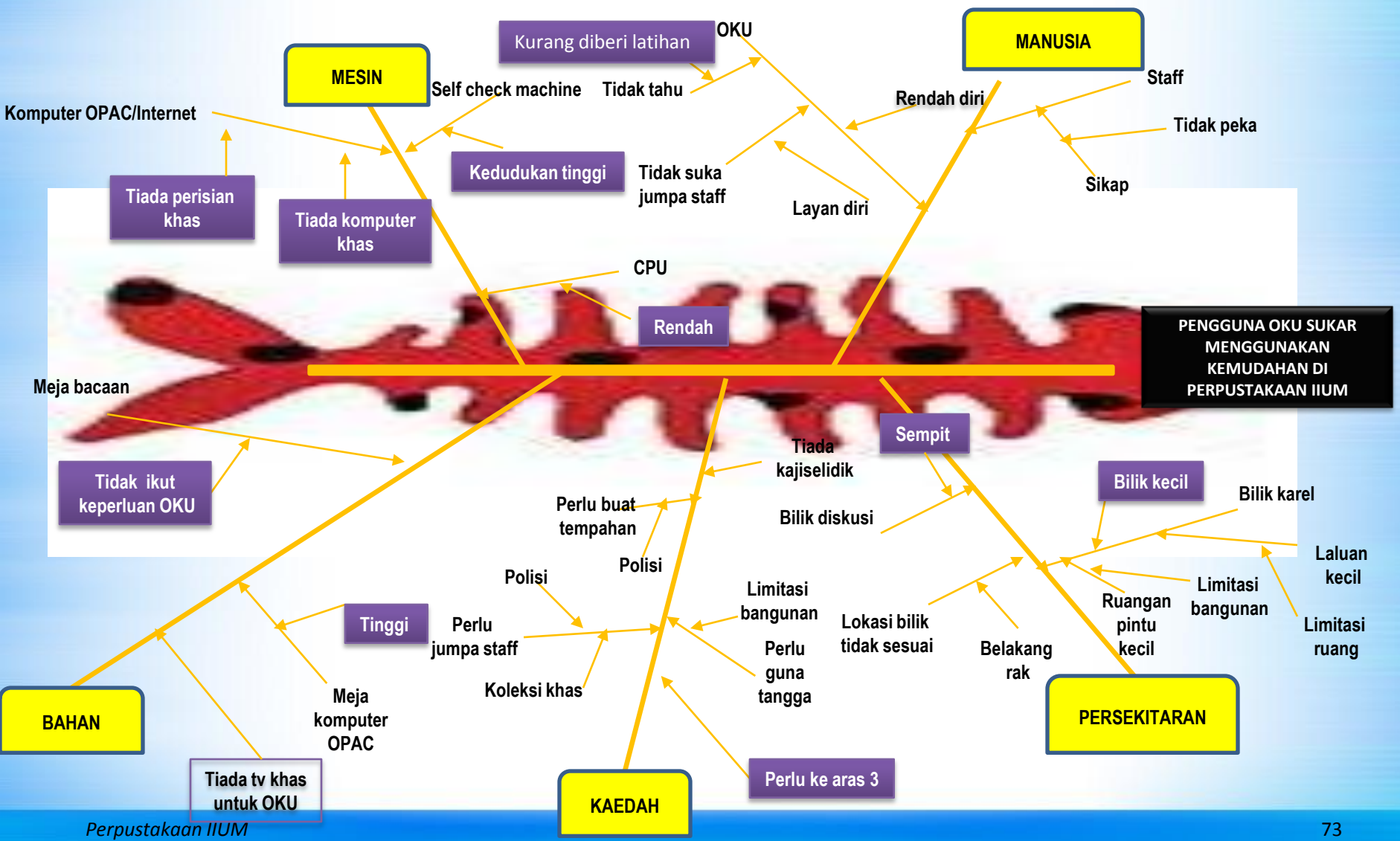

**PLAN****DO****CHECK****ACTION**

PERCAMBAHAN IDEA BAGI PUNCA-PUNCA MASALAH

FAKTOR	BIL	PUNCA MASALAH	KETERANGAN	PENCADANG
Manusia	1.	Pengguna OKU kurang diberi latihan	Pengguna OKU kurang diberi latihan untuk menggunakan kemudahan yang sedia ada di perpustakaan	Zaharah
Bahan	1.	Meja bacaan tidak menepati keperluan pengguna OKU	Meja bacaan sedia ada tidak menepati keperluan pengguna OKU terutama pengguna OKU yang berkerusi roda	Ismail
	2.	Meja komputer OPAC tinggi	Meja OPAC yang tinggi menyukarkan pengguna OKU terutama pengguna yang berkerusi roda untuk mengakses OPAC	Hasan
Mesin	1.	Komputer OPAC dan internet tidak mempunyai perisian khas	Komputer OPAC dan internet yang sedia ada tidak mempunyai perisian khas seperti perisian yang boleh membaca skrin contoh: JAWS. Ketiadaan perisian khas ini menyukarkan pengguna yang mempunyai masalah penglihatan untuk mengakses internet dan juga OPAC	Raudhah
	2.	Tiada komputer khas	Tiada komputer khas disediakan untuk pengguna OKU. Ini menyebabkan mereka terpaksa menunggu giliran dengan pengguna yang lain	Fazilah
	3.	Kedudukan self-check machine yang tinggi	Self-check machine yang tinggi menyukarkan pengguna OKU terutama pengguna berkerusi roda untuk membuat pinjaman secara layan diri	Zahila



PLAN

DO

CHECK

ACTION



PERCAMBAHAN IDEA BAGI PUNCA-PUNCA MASALAH

FAKTOR	BIL	PUNCA MASALAH	KETERANGAN	PENCADANG
	4.	Kedudukan CPU yang rendah	Kedudukan CPU yang rendah menyukarkan pengguna OKU terutama pengguna berkerusi roda untuk menggunakan slot USB	Norazila
Kaedah	1.	Perlu ke aras 3	Pengguna OKU perlu ke aras 3 untuk menggunakan bilik tayangan	Che Din
Persekitaran	1	Bilik karel kecil	Bilik karel kecil, tidak sesuai untuk pengguna berkerusi roda	Siti Nor
	2.	Bilik diskusi sempit	Bilik diskusi sempit dan menyukarkan pergerakan pengguna berkerusi roda.	Zemy



**PLAN****DO****CHECK****ACTION**

MENYENARAI PUNCA-PUNCA MASALAH PALING UTAMA

FAKTOR	BIL	PUNCA MASALAH	MAMPU DISELESAIKAN	ADAKAH DALAM BIDANG KUMPULAN	MARKAH PENILAIAN	KEPUTUSAN
Manusia	1.	Pengguna OKU kurang diberi latihan	YA	YA	3	DITERIMA
Bahan	1.	Meja bacaan tidak mengikut keperluan pengguna OKU	YA	YA	3	DITERIMA
	2.	Meja komputer OPAC tinggi	YA	TIDAK	2	DITOLAK
Mesin	1.	Komputer OPAC dan internet tidak mempunyai perisian khas	YA	YA	3	DITERIMA
	2.	Tiada komputer khas	YA	YA	3	DITERIMA
	3.	Kedudukan self-check machine yang tinggi	YA	TIDAK	2	DITOLAK
	4.	Kedudukan CPU yang rendah	YA	TIDAK	2	DITOLAK
Kaedah	1.	Perlu ke aras 3	TIDAK	TIDAK	1	DITOLAK
Persekitaran	1.	Bilik karek kecil	YA	YA	3	DITERIMA
	2.	Bilik diskusi sempit	YA	YA	3	DITERIMA



PLAN

DO

CHECK

ACTION



RUMUSAN PUNCA-PUNCA MASALAH PALING MUNGKIN

MANUSIA

- Pengguna OKU kurang diberi latihan

BAHAN

- Meja bacaan tidak menepati keperluan pengguna OKU

MESIN

- Komputer OPAC dan internet tidak mempunyai perisian khas
- Tiada komputer khas

PERSEKITARAN

- Bilik karek kecil
- Bilik diskusi sempit



PLAN

DO

CHECK

ACTION

ANALISA PUNCA MASALAH-RAJAH SEBAB DAN AKIBAT II

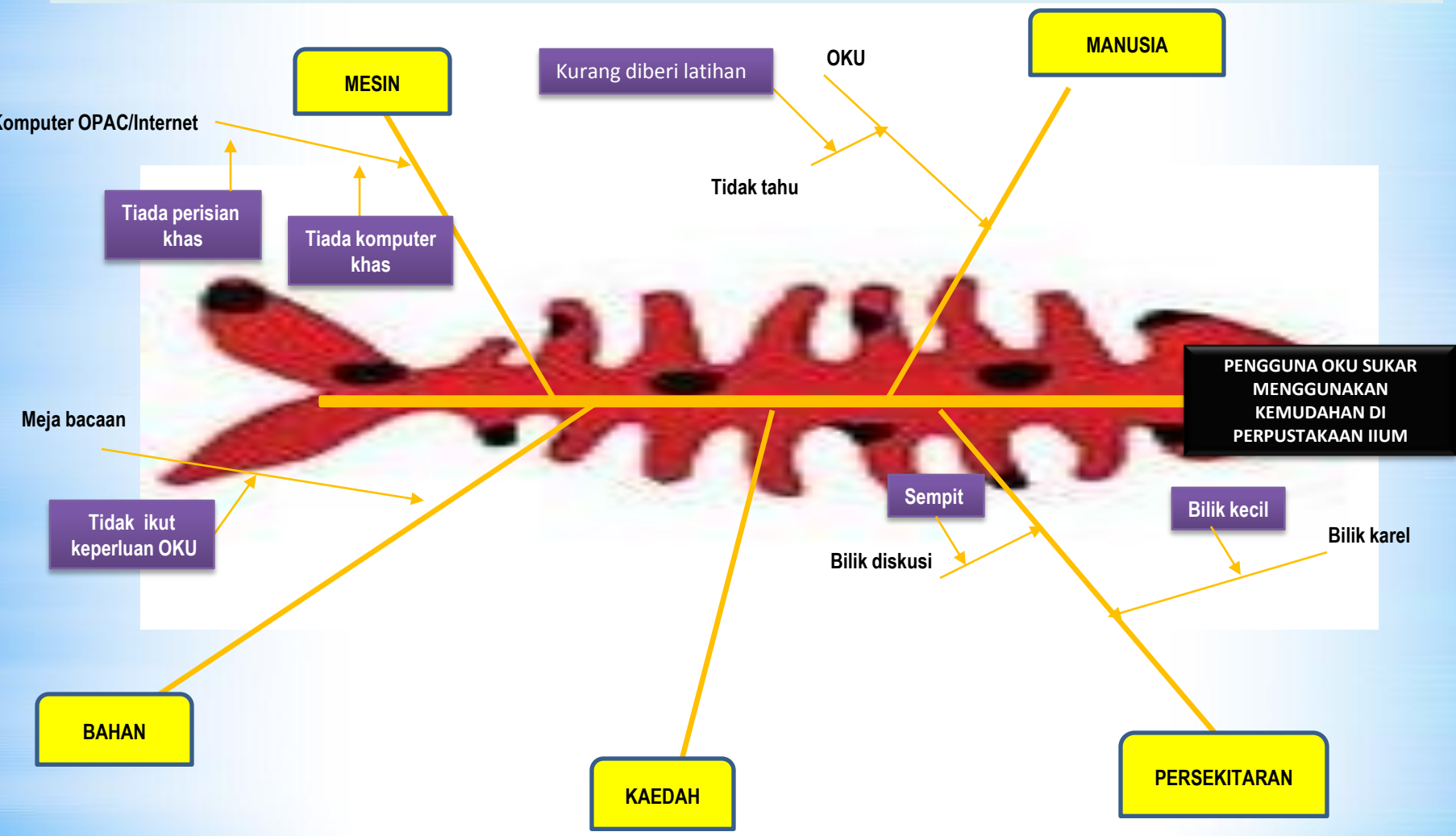



HURAIAN PUNCA-PUNCA MASALAH PALING MUNGKIN

Faktor manusia: Pengguna OKU kurang diberi latihan

- Pengguna OKU kurang diberi latihan mengenai kemudahan yang disediakan di Perpustakaan IIUM
- Tiada penerangan yang khusus dijalankan untuk memaklumkan kepada pengguna OKU
- Ini menyukarkan mereka untuk menggunakan sepenuhnya kemudahan yang sedia ada





HURAIAN PUNCA-PUNCA MASALAH PALING MUNGKIN

Faktor bahan: Meja bacaan tidak menepati keperluan pengguna OKU

- Meja bacaan yang sedia ada tidak mengikut spesifikasi untuk pengguna OKU terutama berkerusi roda
- Merujuk kepada artikel yang bertajuk “Access to libraries for disabled persons checklist: a practical tool” mengatakan bahawa “A certain numbers of tables and computer workstations should be adapted for person in wheelchaires”
- Oleh yang demikian perpustakaan IIUM perlu menyediakan meja khas yang memenuhi spesifikasi pengguna OKU terutama pengguna berkerusi roda





HURAIAN PUNCA-PUNCA MASALAH PALING MUNGKIN

Faktor mesin: Komputer OPAC dan internet tidak mempunyai perisian khas

–Komputer OPAC dan internet di perpustakaan IIUM tidak mempunyai perisian khas bagi memudahkan pengguna OKU yang mempunyai masalah penglihatan untuk mengakses OPAC dan internet

–Brophy & graven (2007) menyatakan bahawa “...provision of assistive equipment (adaptive, enabling, or access technology) will enable a visually impaired user to access on-screen information receiving output in a way that is appropriate to their needs.”

–Ketiadaan perisian khas ini menyukarkan pengguna OKU untuk mendapatkan maklumat di atas talian





HURAIAN PUNCA-PUNCA MASALAH PALING MUNGKIN

Faktor mesin: Tiada komputer khas

- Perpustakaan tidak menyediakan komputer khas untuk pengguna OKU bagi memudahkan mereka untuk mengakses internet dan juga OPAC
- Nielsan & Irval (2005), menyatakan “...*designated computer workstations adapted for patrons in wheelchairs.*”





HURAIAN PUNCA-PUNCA MASALAH PALING MUNGKIN

Faktor persekitaran: Bilik karek kecil

- Bilik karek yang sedia ada agak kecil dan tidak memenuhi keperluan pengguna OKU terutama yang berkerusi roda
- Keluasan bukaan pintu 83 cm
- Keluasan bilik 195 cm x 173 cm
- Setiap bilik dilengkapi dengan satu meja bacaan, 2 buahkerusi dan juga sebuah rak buku.
- Ini menyebabkan ruangan bilik menjadi kecil dan sempit
- Ruangan yang kecil ini menyukarkan pergerakan pengguna OKU terutama yang berkerusi roda





HURAIAN PUNCA-PUNCA MASALAH PALING MUNGKIN

Faktor persekitaran: Bilik diskusi sempit

- Bilik diskusi dilengkapi dengan sebuah meja bacaan dan 6 buah kerusi
- Keluasan bilik ini adalah terhad
- Keadaan ini menyebabkan ruangan bilik diskusi sempit dan tidak sesuai bagi pengguna OKU terutama pengguna berkerusi roda
- Ini menyukarkan pengguna OKU untuk menggunakan bilik tersebut
- Laluan ke bilik diskusi juga agak sempit
- Temubual dengan salah seorang pengguna OKU yang berkerusi roda pada 12 Oktober 2010, mengatakan bahawa beliau menghadapi kesukaran untuk membuat diskusi di bilik tersebut kerana ruangan yang sempit.
- Beliau terpaksa meninggalkan kerusi roda di luar bilik dan berjalan menggunakan tongkat untuk masuk ke bilik diskusi tersebut





PLAN

DO

CHECK

ACTION



PENGUMPULAN DATA SEBELUM PENYELESAIAN 5W1H

WHAT?

- DATA APA YANG DIKUMPULKAN?
- Pengumpulan data kekerapan punca-punca masalah yang paling mungkin

WHERE?

- DI MANAKAH DATA DIKUMPULKAN?
- Di Perpustakaan Utama Universiti Islam Antarabangsa Malaysi

WHO?

- SIAPAKAH YANG TERLIBAT?
- Ahli kumpulan iSMART

WHEN?

- BILAKAH PENGUMPULAN DATA INI DILAKUKAN?
- 4 Oktober 2010

WHY?

- KENAPA DATA INI DIKUMPULKAN?
- Untuk mengenalpasti jumlah kekerapan punca-punca masalah paling mungkin, bagi membolehkan kumpulan menetapkan sasaran penyelesaian

HOW?

- BAGAIMANA DATA INI DIKUMPULKAN?
- Data diperolehi dengan membuat soal selidik kepada kakitangan Perpustakaan Utama Gombak



PLAN

DO

CHECK

ACTION



PENGUMPULAN DATA (SEBELUM)

Pengumpulan data telah dilakukan dengan mengedarkan borang 50 borang soal selidik kepada kakitangan perpustakaan bagi mendapatkan maklum balas mengenai kesukaran pengguna OKU menggunakan kemudahan yang terdapat di perpustakaan IIUM. Kami mendapat 48 maklum balas daripada pelanggan dan keputusan soal selidik adalah seperti di bawah ini:

BIL	PUNCA MASALAH	KEKERAPAN
P1	Pengguna OKU kurang diberi latihan	44
P2	Meja bacaan tidak mengikut keperluan pengguna OKU	42
P3	Komputer OPAC dan internet tidak mempunyai perisian khas	47
P4	Tiada komputer khas	39
P5	Bilik karek kecil	45
P6	Bilik diskusi sempit	40

Tarikh soal selidik: 4 Oktober 2010



PLAN

DO

CHECK

ACTION



ANALISA DATA PUNCA MASALAH

Keputusan soal selidik adalah seperti di bawah ini:

BIL	PUNCA MASALAH	KEKERAPAN	PERATUS	KEKERAPAN TERKUMPUL	PERATUS TERKUMPUL
P3	Komputer OPAC dan internet tidak mempunyai perisian khas	48	19	48	19
P5	Bilik karek kecil	45	17	93	36
P1	Pengguna OKU kurang diberi latihan	44	17	137	53
P2	Meja bacaan tidak mengikut keperluan pengguna OKU	42	16	179	70
P6	Bilik diskusi sempit	40	16	219	85
P4	Tiada komputer khas	39	15	258	100







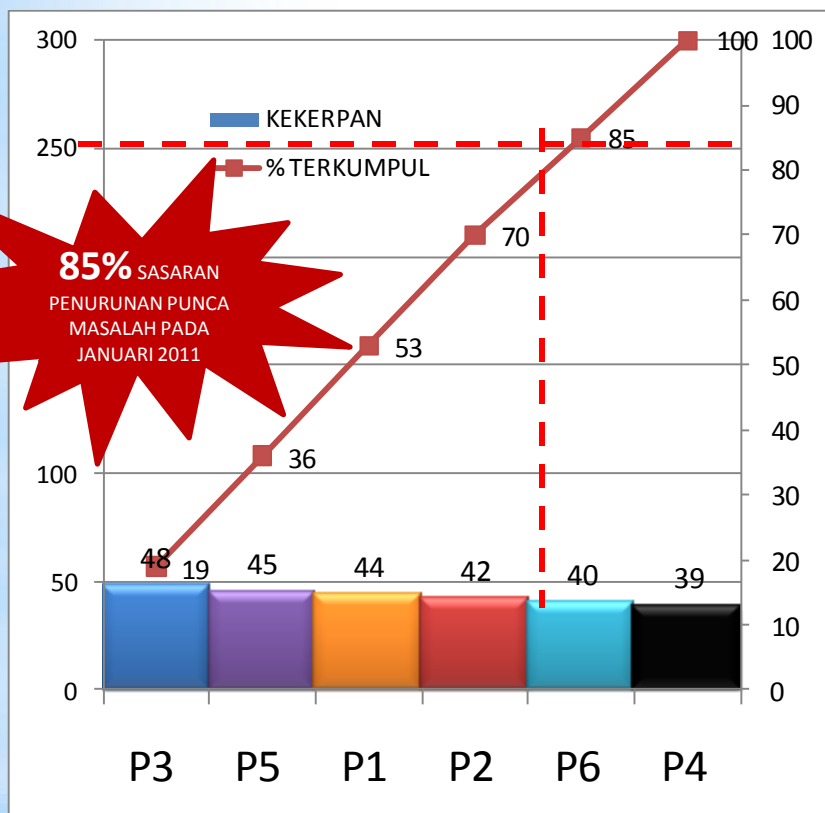

PENETAPAN SASARAN- RAJAH PARETO

PARETO 1

KETERANGAN



-  Komputer OPAC dan internet tidak mempunyai perisian khas
-  Bilik karek kecil
-  Pengguna OKU kurang diberi latihan
-  Meja bacaan tidak menepati keperluan pengguna OKU
-  Bilik diskusi sempit
-  Tiada komputer khas

ASAS PENETAPAN SASARAN

1. Keupayaan kumpulan
2. Sasaran dari pihak pengurusan
3. Kami yakin boleh menyelesaikan 4 bar masalah utama

**PLAN****DO****CHECK****ACTION**

PENETAPAN SASARAN BERDASARKAN TANDA ARAS

BIL	KEMUDAHAN KHAS OKU	IPTA								
		UM	UUM	USM	UiTM	UMS	USIM	UTHM	UTM	IIUM
	Laluan khas untuk memasuki perpustakaan	X	X				X	X		X
	Meja komputer OPAC khas				X					
	Lif khas			X	X	X	X	X	X	
	Tempat letak kereta khas				X		X			
	Ramp/laluan pengguna kerusi roda						X		X	X
	Bilik air khas	x		x		X		X	X	X
	Komputer khas untuk mengakses internet			X						
	Komputer OPAC khas			X		X				
	Kemudahan pinjaman melalui perantara			X						
	Pembantu pencarian bahan oleh kakitangan			X						
	Perisian khas untuk membaca bahan elektronik atau "screen reader"	x								
	Meja bacaan khas	x		X						X
	Bahan braille	x								X
	Bilik karek	X								X
	Makmal komputer OKU	x								



PLAN

DO

CHECK

ACTION



PENETAPAN SASARAN BERDASARKAN TANDA ARAS

- Dari soal selidik yang dijalankan terhadap perpustakaan IPTA, kami mendapati perpustakaan UM mempunyai kemudahan yang agak lengkap
- Kumpulan iSMART sebulat suara untuk menjadikan perpustakaan UM sebagai tanda aras kami.





PLAN

DO

CHECK

ACTION



TANDA ARAS PERPUSTAKAAN UM

BIL	KEMUDAHAN	IPTA	
		 UM	 IIUM
1.	Laluan khas untuk memasuki perpustakaan	√	√
2.	Meja komputer OPAC khas	√	
3.	Tempat letak kereta khas	√	
4.	Ramp/laluan pengguna kerusi roda	√	√
5.	Bilik air khas	√	√
6.	Komputer khas untuk mengakses internet	√	
7.	Komputer OPAC khas	√	
8.	Perisian khas untuk membaca bahan elektronik atau "screen reader"	√	
9.	Bahan braille	√	√
10.	Bilik karek	√	√
11.	Makmal komputer OKU / bilik khas OKU	√	



PLAN

DO

CHECK

ACTION



CADANGAN DAN PENYELESAIAN

BIL	PUNCA MASALAH PALING MUNGKIN	CADANGAN PENYELESAIAN	PENCADANG
P3	Komputer OPAC dan internet tidak mempunyai perisian khas	i. Menyediakan perisian khas	Hassan
P5	Bilik karek kecil	i. Ubah suai bilik karek ii. Menyediakan bilik khas	Zaharah Norazila
P1	Pengguna OKU kurang diberi latihan	i. Memberi latihan kepada OKU	Raudhah
P2	Meja bacaan tidak mengikut keperluan pengguna OKU	i. Menyediakan meja yang sesuai dengan merekacipta meja sendiri ii. Membeli meja bacaan khas	Zahila Siti Nor
P6	Bilik diskusi sempit	i. Ubah suai bilik diskusi ii. Menyediakan bilik khas	Che Din Ismail
P4	Tiada komputer khas	i. Menyediakan komputer khas untuk OKU	Zemy





CADANGAN DAN PENYELESAIAN

	PUNCA MASALAH PALING MUNGKIN	CADANGAN PENEYELESAIAN	PRO	KONTRA	KEPUTUSAN
P3	Komputer OPAC dan internet tidak mempunyai perisian khas	i. Menyediakan perisian khas	i. Memudah pengguna OKU mengakses bahan di atas talian ii. Kemudahan asas bagi pengguna yang mempunyai masalah penglihatan	i. Melibatkan kos	TERIMA
P5	Bilik karek kecil	i. Ubah suai bilik karek	i. Bilik lebih selesa ii. Memudahkan pergerakan pengguna	i. Melibatkan kos ii. Limitasi ruangan	TOLAK
		ii. Menyediakan bilik khas	i. Mengikut keperluan pengguna OKU yang pelbagai ii. Bilik yang lebih sesuai iii. Tidak melibatkan kos	i. Memerlukan ruangan sesuai	TERIMA
P1	Pengguna OKU kurang diberi latihan	i. Memberi latihan kepada OKU	i. Pengguna OKU dapat maklumat mengenai kemudahan perpustakaan	i. Memerlukan masa yang sesuai	TERIMA



CADANGAN DAN PENYELESAIAN

	PUNCA MASALAH PALING MUNGKIN	CADANGAN PENEYELESAIAN	PRO	KONTRA	KEPUTUSAN
P2	Meja bacaan tidak mengikut keperluan pengguna OKU	i. Menyediakan meja yang sesuai dengan merekacipta meja sendiri	i. Memenuhi keperluan pengguna OKU ii. Menggunakan barangan terpakai iii. Tidak melibatkan kos	i. Memerlukan kepakaran ii. Melibatkan kos	TERIMA
		ii. Membeli meja bacaan khas	i. Mengikut spesifikasi yang ada dipasaran	i. Melibatkan kos	TOLAK
P6	Bilik diskusi sempit	i. Ubah suai bilik diskusi	i. Meluaskan bilik ii. Bilik sedia ada	i. Melibatkan kos ii. Limitasi bangunan	TOLAK
		ii. Menyediakan bilik khas	i. Memenuhi keperluan ii. Tidak melibatkan kos	i. Memerlukan kelulusan pihak pengurusan	TERIMA
P4	Tiada komputer khas	i. Menyediakan komputer khas untuk OKU	i. Memudahkan pengguna OKU ii. Tidak perlu mengikut giliran	i. Melibatkan kos	TERIMA



SENARAI CADANGAN PENYELESAIAN

- Menyediakan perisian khas bagi memudahkan pengguna yang mempunyai masalah penglihatan untuk mengakses informasi secara online
- Menyediakan bilik khas
- Memberi latihan kepada OKU
- Menyediakan meja yang sesuai dengan merekacipta meja sendiri
- Menyediakan terminal komputer khas untuk OKU



PLAN

DO

CHECK

ACTION



RUMUSAN CADANGAN PENYELESAIAN

Setelah ahli kumpulan meneliti semua cadangan yang telah dipilih, ahli kumpulan bersetuju untuk :



**MEWUJUDKAN PUSAT INFORMASI SETEMPAT
UNTUK PENGGUNA OKU DI PERPUSTAKAAN
IIUM**



RUMUSAN CADANGAN PENYELESAIAN

PUNCA MASALAH

- Komputer OPAC dan internet tidak mempunyai perisian khas
 - Bilik karek kecil
- Pengguna OKU kurang diberi latihan
- Meja bacaan tidak mengikut keperluan pengguna OKU
 - Bilik diskusi sempit
 - Tiada komputer khas

CADANGAN PENYELESAIAN

- MEWUJUDKAN PUSAT INFORMASI SETEMPAT UNTUK PENGGUNA OKU DI PERPUSTAKAAN IIUM

SEBAB DITERIMA

- Mampu dilakukan
- Maklumat setempat
- Kemudahan setempat
 - Mudah dipantau
 - Layan diri
 - Mudah diakses
- Memuaskan hati pelanggan
- Memenuhi keperluan dan menepati kehendak pengguna OKU
- Memudahkan pengguna OKU menggunakan kemudahan perpustakaan sedia ada



DO

PERLAKSANAAN PROJEK



PLAN

DO

CHECK

ACTION



PELAN BERTINDAK CADANGAN PENYELESAIAN PERLAKSANAAN PROJEK

WHAT?

- Mewujudkan pusat informasi setempat untuk pengguna OKU di perpustakaan IIUM

WHO?

- Semua ahli kumpulan iSMART

WHERE?

- Di Perpustakaan Utama IIUM Gombak

WHEN

- Minggu pertama November 2010

WHY?

- Bagi memudahkan pengguna OKU menggunakan perkhidmatan perpustakaan dengan selesa

HOW?

- Dengan menyediakan bilik khas yang dilengkapi dengan kemudahan bersesuaian untuk pengguna OKU



PLAN

DO

CHECK

ACTION



PERSEMBAHAN PENGURUSAN

Tarikh surat dihantar kepada pengurusan

- 1hb November 2010

Tarikh untuk berjumpa

- 4hb November 2010

Waktu dan tempat berjumpa

- 3 petang, bilik mesyuarat, aras 4, perpustakaan IIUM

Bila fasilitator diberitahu

- 2hb November 2010

Tarikh mendapat surat kelulusan

- 5hb November 2010



PLAN

DO

CHECK

ACTION



PERMOHONAN KELULUSAN PROJEK

- iSMART telah mengemukakan surat permohonan kepada pihak pengurusan perpustakaan pada 1hb November 2010
- Surat kelulusan telah diterima pada 5hb November 2010

 **INTERNATIONAL ISLAMIC UNIVERSITY MALAYSIA**
بُيُوتُنَا رَيْسِيَّةٌ اِسْلَامِيَّةٌ اِنْتَرَابَاغِيَّةٌ مَلَيْسِيَّةٌ
(Company No. 101087-P)

LIBRARY

1hb, November 2010

Pn. Hajjah Nooraini Ismail
Ketua Pustakawan
Perpustakaan
Universiti Islam Antarabangsa Malaysia

Melalui :
Fasilitator
Kumpulan iSMART

Tuan/Puan,

PERMOHONAN UNTUK MENJALANKAN PROJEK KIK

Merujuk kepada perkara di atas, Kumpulan iSMART akan menjalankan projek Kumpulan Inovatif & Kreatif (KIK) yang ketiga.

Untuk pengetahuan pihak puan, kumpulan iSMART telah mengadakan beberapa kali perbincangan. Berpandukan data-data yang telah dikumpulkan, kami bercadang untuk **MEWUJUDKAN PUSAT INFORMASI SETEMPAT UNTUK PENGGUNA OKU DI PERPUSTAKAAN IIUM**. Tujuan pusat setempat ini diwujudkan adalah untuk menyediakan kemudahan-kemudahan kepada para pengguna OKU disamping mengurangkan masalah-masalah yang seringkali dihadapi oleh para pengguna OKU di Perpustakaan IIUM.

Sehubungan dengan itu, kami memohon kebenaran dari pihak puan untuk menjalankan projek ketiga ini. Kami juga berharap pihak puan bersedia memberikan sebarang bantuan dan kerjasama bagi kejayaan projek ini.

Sekian. Terima kasih.

Yang Benar,

Siti Nor Md Idris
Ketua
Kumpulan iSMART
Perpustakaan
Universiti Islam Antarabangsa Malaysia

Surat permohonan

 **INTERNATIONAL ISLAMIC UNIVERSITY MALAYSIA**
بُيُوتُنَا رَيْسِيَّةٌ اِسْلَامِيَّةٌ اِنْتَرَابَاغِيَّةٌ مَلَيْسِيَّةٌ
(Company No. 101087-P)

LIBRARY

5hb, November 2010

Kumpulan iSMART
Perpustakaan
Universiti Islam Antarabangsa Malaysia

Tuan/Puan,

KEBENARAN MENJALANKAN PROJEK KIK

Surat puan bertarikh 1hb, November 2010 adalah dirujuk.

Sehubungan dengan itu, saya selaku Ketua Pustakawan tidak mempunyai sebarang halangan untuk membolehkan kumpulan iSMART menjalankan projek ketiga Kumpulan Inovatif & Kreatif (KIK) di Jabatan Perpustakaan.

Saya berharap, dengan mewujudkan pusat setempat ini akan dapat menambahkan lagi mutu perkhidmatan Jabatan Perpustakaan ini. Selain dari itu, ianya dapat menarik lebih ramai lagi para pengguna OKU untuk menggunakan kemudahan-kemudahan yang telah disediakan oleh Jabatan Perpustakaan.

Pihak kami juga bersedia untuk memberikan apa jua bentuk bantuan dan sokongan kepada kumpulan iSMART dalam menjayakan projek ini.

Sekian. Terima kasih.

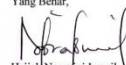
Yang Benar,

Hajjah Nooraini Ismail
Ketua Pustakawan
Perpustakaan
Universiti Islam Antarabangsa Malaysia

Surat kelulusan



PLAN

DO

CHECK

ACTION



JADUAL PERBATUAN PROJEK

CARTA PERBATUAN MEWUJUDKAN BILIK INFORMASI SETEMPAT UNTUK PENGGUNA OKU
BAGI TEMPOH MULAI MINGGU PETAMA NOVEMBER - MINGGU PERTAMA DISEMBER 2010

FASA	AKTIVITI MINGGU	Perancangan November - Disember 2010				
		November				Disember 1
		1	2	3	4	
FASA 1 Perbincangan	* Kajiselidik					
	* Jawatankuasa Pemandu					
	* Penubuhan 'Project Team'					
	* Mengenalpasti peralatan					
	* Mengenalpasti pengguna					
	* Perisian bersesuaian					
FASA 2 Merekacipta meja khas OKU	* Prototaip meja khas					
	* Menganalisa Keperluan					
	* Rekabentuk Arkitek					
	* pengujian meja khas					
FASA 3 Membangunkan link page khas OKU	* mengenalpasti kemudahan					
	* jawatankuasa penyediaan					
	* di muatkan dalam homepage					
FASA 4 Menyusun atur bilik khas	* mengenalpasti keperluan					
	* memindahkan keperluan					
	* membuat promosi					
	* membina tanda arah					
FASA 5 Ujicuba & Penambahbaikan	* Ujicuba 1					
	* Penambahbaikan 1					
	* Ujicuba 2					
	* Penambahbaikan 2					

 PERANCANGAN DAN SEBENAR



PLAN

DO

CHECK

ACTION



FASA PERJALANAN PROJEK

1. PERBINCANGAN

2. MEREKACIPTA MEJA KHAS OKU

3. MEMBANGUNKAN LAMAN KHAS (PAGE)
DALAM LAMAN SESAWANG PERPUSTAKAAN IIUM

4. MENYUSUN ATUR DAN PENYEDIAAN BILIK
KHAS

5. UJICUBA & PENAMBAHBAIKAN



FASA 1. PERBINCANGAN

Tarikh perbincangan:

- 1 NOVEMBER 2011

Perkara yang dibincangkan:

- Lokasi ruang khas tersebut
- Perabot dan alatan yang sesuai
- Kemudahan khas yang diperlukan
- Ahli kumpulan yang terlibat
- Spesifikasi meja khas untuk OKU
- Membangunkan 'portal khas untuk pengguna OKU'



PERBINCANGAN MENGENAI LOKASI

Lokasi ruang:

-Ahli kumpulan telah membuat perbincangan mengenai lokasi yang sesuai untuk membuat ruangan khas untuk pengguna OKU

-Ahli kumpulan telah menyenaraikan beberapa lokasi yang difikirkan sesuai iaitu:

- Aras 3 berhampiran kaunter multimedia
- Aras 2 dibahagian bacaan umum
- Bilik pejabat bahagian Inter Library Loan (ILL) yang tidak digunakan

-Ahli kumpulan telah membuat analisa berkenaan cadangan tersebut dan analisa adalah seperti jadual di sebelah

Bil	Lokasi	Pro	Kontra	Keputusan
1.	Aras 3 berhampiran	i. Berhampirang dengan kaunter multimedia ii. Mudah dipantau iii. Mudah untuk mengakses bahan braille dan juga bahn audivisual	i. Agak terbuka ii. Berada di laluan pengguna yg lain untuk ke kelas iii. Tidak selesa iv. Perlu ke aras 3	Tolak
2.	Aras 2 dibahagian bacaan umum	i. Ruang terbuka ii. Selesa iii. Mudah pergerakan	i. Jauh dari pengawasan kakitangan ii. Sukar dipantau iii. Lokasi tak strategik	Tolak
3.	Bilik pejabat bahagian ILL yang tidak digunakan	i. Lokasi strategik ii. Hampir dengan kaunter khudmat pelanggan iii. Mudah dipantau iv. Agak luas v. Selesa vi. Tidak melibatkan kos	i. Lokasi bilik di hujung bangunan	Terima

Setelah mendapat persetujuan daripada pihak Ketua Pustakawan, kami kumpulan iSMART sebulat suara bersetuju untuk menjadikan bilik pejabat bahagian ILL yang tidak digunakan sebagai bilik khas pengguna OKU



FASA 1. PERBINCANGAN

PERBINCANGAN MENGENAI PERABOT

- Ahli kumpulan telah membuat perbincangan mengenai perabot yang difikirkan perlu untuk diletakkan di dalam bilik tersebut
- Ahli kumpulan juga telah menyenaraikan alatan pandang dengar yang perlu untuk kemudahan pengguna OKU

Bil	Perabot	Jumlah
1.	Meja bacaan	3
2.	Rak buku	2
3.	Meja khas	1
4.	Kerusi	4
6.	Sofa	2



FASA 1. PERBINCANGAN

PERBINCANGAN KEMUDAHAN KHAS

- Ahli kumpulan juga telah bersetuju untuk menjadikan bilik ini sebagai bilik yang mempunyai kemudahan setempat
- Ini bagi memudahkan pengguna OKU menggunakan kemudahan tersebut tanpa perlu ke kaunter atau perlu ke aras yang berlainan

Bil	Kemudahan	Jumlah
1.	Bahan braille	7 set
2.	Komputer khas OPAC	1
3.	Komputer khas Internet	1
4.	Perisian JAWS	1
5.	Pemain Video	1
6.	TV	1
7.	Headphone	1



FASA 1. PERBINCANGAN

PERISIAN JAWS

JAWS is a powerful software program designed to work with a speech synthesizer to improve the productivity level of visually impaired employees, students and the casual user. By streamlining keyboard functions, automating commands, and eliminating repetition, JAWS allows the operator to learn faster and easier than ever before. JAWS is based upon a whole new approach to talking computers - that of designing software with the priorities of the blind user in mind. Yet, the sighted trainer or supervisor has not been forgotten, since JAWS offers both audible and visual flexibility.

- Dual cursor design, eliminating the need for Review Mode.
- Built-in Auto-speak Macro keys that make decisions and read the screen automatically.
- Both audible and visible pop-up menu system.
- Logically designed Speech pad allowing single-handed operation.
- Windows for selective screen reading.
- Screen enhancements which recognize monochrome or color automatically.
- Numerous voice configurations.
- Special Help Mode which makes learning the keyboard quick and easy.



FASA 2: MEREKACIPTA MEJA KHAS

- Ahli kumpulan telah bersetuju untuk mencipta satu meja khas untuk OKU
- Antara ciri-ciri meja khas tersebut adalah:
 - Boleh dilaras
 - Sesuai untuk pengguna kerusi roda
 - Sesuai untuk pengguna komputer riba





PLAN

DO

CHECK

ACTION



MEREKACIPTA MEJA KHAS: IDEA 1

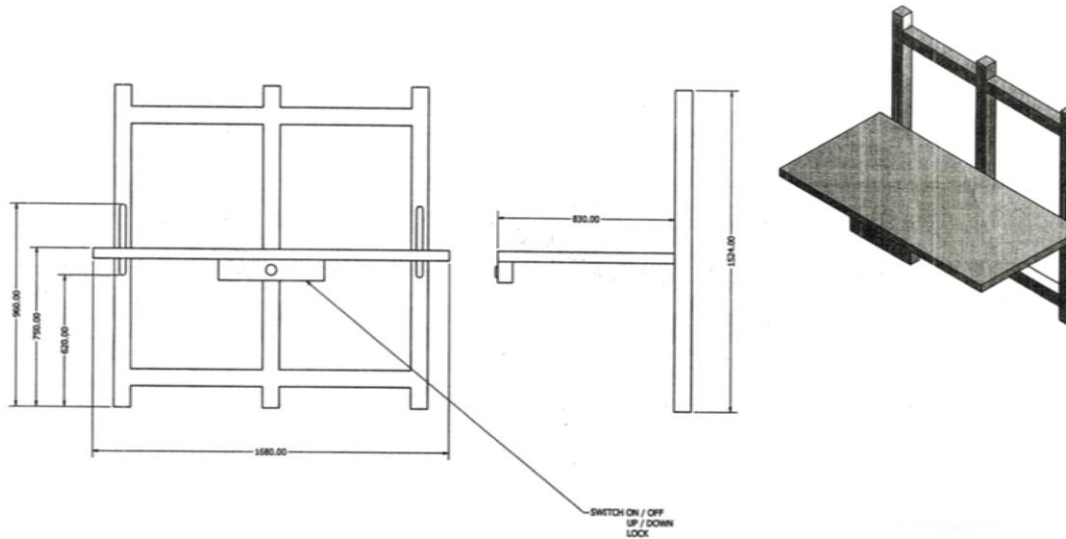

GAMBARAJAH MEJA KHAS IDEA 1



MEREKACIPTA MEJA KHAS: IDEA 1

PRO

- Meja yang melekat di dinding
- Boleh dilaras ketinggian
- Sesuai untuk pengguna kerusi roda
- Boleh digunakan sebagai meja bacaan dan juga meja komputer riba
- Moden
- Mempunyai ciri-ciri ergonomik

KONTRA

- Kos tinggi
- Tidak mudah alih
- Memerlukan ruangan yang sesuai



KEPUTUSAN:
TOLAK



PLAN

DO

CHECK

ACTION



MEREKACIPTA MEJA KHAS: IDEA 2





MEREKACIPTA MEJA KHAS: IDEA 2

PRO

- Boleh dilaras
- Mudah alih
- Sesuai untuk pengguna kerusi roda
- Sesuai digunakan sebagai meja bacaan dan meja komputer riba
- Guna bahan terpakai
- Tidak melibatkan kos

KONTRA

- Memerlukan kepakaran



**KEPUTUSAN:
TERIMA**



PLAN

DO

CHECK

ACTION



MEREKACIPTA MEJA KHAS: IDEA 2



Kerusi sorting rosak

+

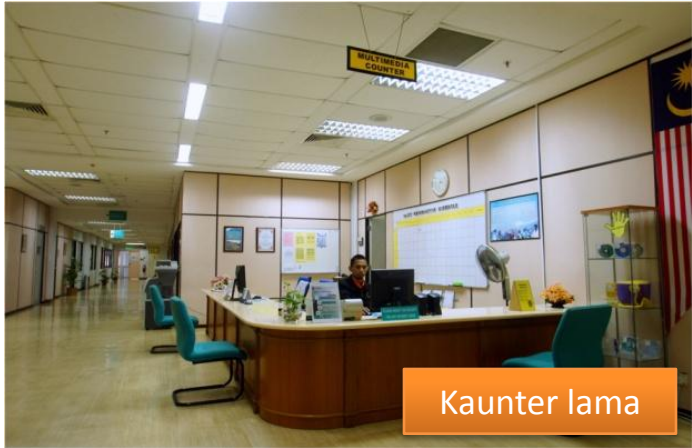

Kaunter lama



Meja khas





KETERANGAN GAMBAR

KERUSI SORTING



KETERANGAN

- Terdapat banyak kerusi sorting yang rosak dan tidak digunakan lagi
- Jenis kerosakkan:
 - Roda tercabut
 - Kaki kerusi patah
 - Tempat duduk tercabut atau patah
- Kami mengambil inisiatif dengan menggunakan semula kerusi yang rosak di bahagian tempat duduk untuk dijadikan kaki meja khas kami



KETERANGAN GAMBAR

KAUNTER LAMA

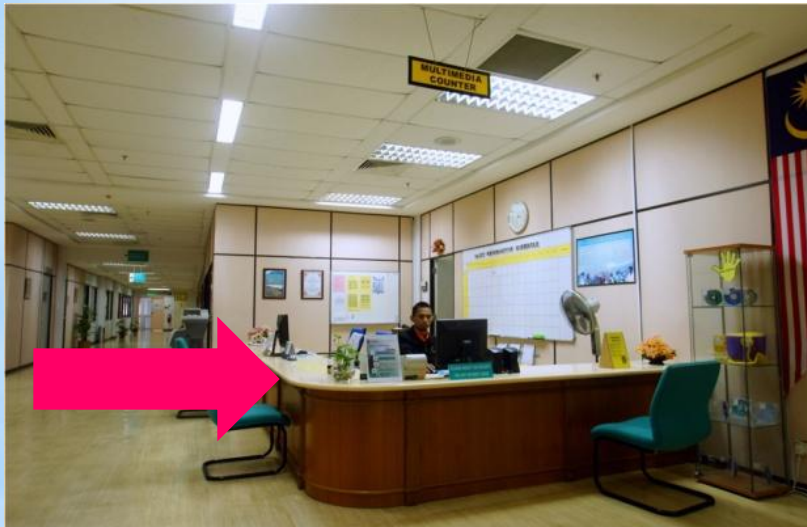

KETERANGAN

- Terdapat meja kaunter lama yang tidak digunakan
- Kami mengambil bahagian permukaan meja untuk dijadikan meja khas OKU
- Kami meminta bantuan daripada kontraktor perabot perpustakaan untuk memotong dan memasang bahagian yang berkenaan



MEREKACIPTA MEJA KHAS: IDEA 2

MEJA KHAS

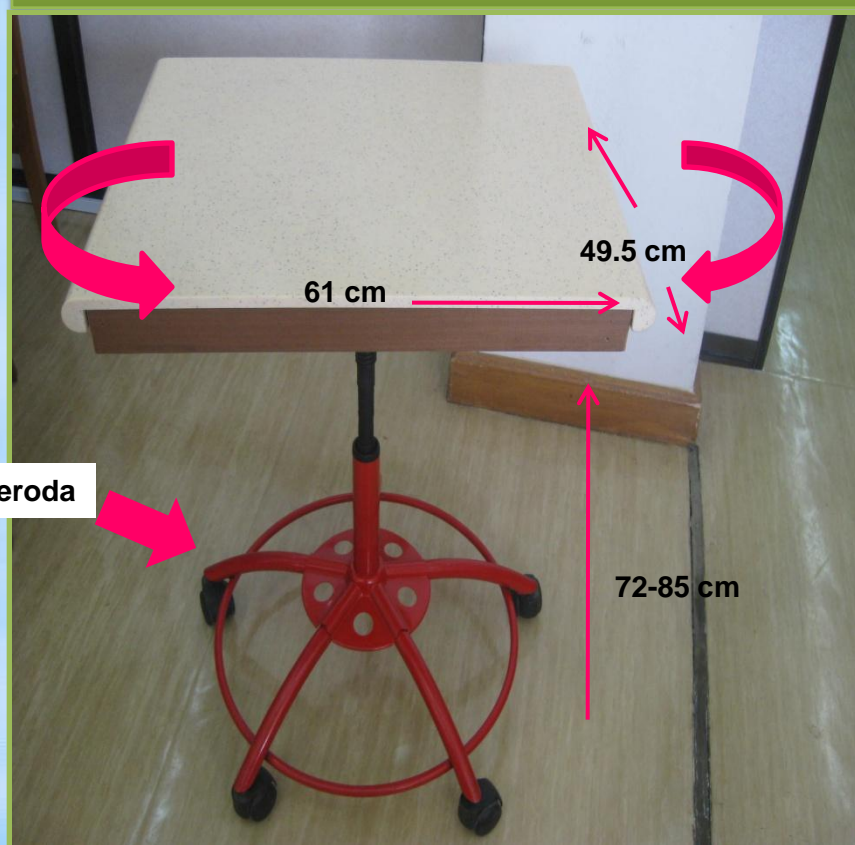

CIRI-CIRI MEJA KHAS

- Mudah alih
- Beroda
- Boleh dilaras ketinggian dengan cara memusingkan meja, arah kanan untuk merendahkan, arah kiri untuk meninggikan meja
- Ketinggian minimum 72 cm
- Ketinggian maksimum 85 cm
- Lebar 49.5 cm, panjang 61 cm
- Bahan meja khas terdiri daripada:
 - 'corean top'
 - Solid surface'
- Kelebihan menggunakan bahan tersebut kerana ianya mudah dibentuk dan tahan air



FASA 3: MEMBANGUNKAN LAMAN KHAS (PAGE) DALAM LAMAN SESAWANG PERPUSTAKAAN IIUM

MEMBANGUNKAN LAMAN KHAS OKU

- Ahli kumpulan telah bersetuju untuk mempromosikan kemudahan OKU melalui laman khas dalam laman sesawang perpustakaan IIUM.
- Laman khas ini menyediakan satu rangkaian informasi yang berguna untuk pengguna OKU seperti link Jabatan Kebajikan Masyarakat, Badan bukan kerajaan yang berkaitan dengan OKU, dan juga link antarabangsa
- Laman khas ini dibangunkan oleh Puan Zemy Azmira.

MUKA DEPAN LAMAN KHAS OKU

The screenshot displays the library's website with a header for 'Library International Islamic University Malaysia'. The main content area is titled 'LIBRARY SUPPORT AND FACILITIES FOR USERS WITH SPECIAL DISABILITIES'. It features a 'USEFUL LINKS' section with links to 'Society for Blind', 'Society for Disabled People', 'Malaysian Government Links', and 'Other Links'. A 'Welcome to IIUM Library' message is followed by a commitment to accessibility. A 'Who Can Help You?' section provides contact information for library staff. On the right, a detailed list of facilities is provided, including ramps, automatic doors, a special room, personal computers, reading tables, video players, Braille collections, and low-level counters.



PLAN

DO

CHECK

ACTION



FASA 4: MENYUSUN ATUR BILIK KHAS UNTUK PENGGUNA OKU

- Pada tarikh 9 November 2011, ahli kumpulan telah menyusun atur perabot seperti meja, kerusi, rak buku, televisen dan video di bilik khas





PLAN

DO

CHECK

ACTION



FASA 4: MENYUSUN ATUR BILIK KHAS UNTUK PENGGUNA OKU



- Ahli kumpulan telah bekerjasama dalam menyediakan peralatan komputer, talian internet, dan susun atur perabot.
- Penyediaan peralatan komputer dan talian internet diketuai oleh En. Hasan Ibrahim



BILIK KHAS

BILIK KHAS



KETERANGAN

- Keluasan pintu 83 cm, sesuai untuk pengguna berkerusi roda
- Keluasan bilik 53.5 m x 3.68 m
- Berada di aras 2, berhampiran dengan pintu masuk utama perpustakaan
- Ruang yang luas memudahkan pergerakan pengguna berkerusi roda
- Sesuai untuk dijadikan bilik diskusi
- Boleh menempatkan 6 orang pelajar dalam sesuatu masa
- Mempunyai tanda arah yang jelas
- Bersebelahan dengan makmal komputer dan juga tempat "wireless printer"
- Mudah dipantau oleh kakitangan Jabatan Perkhidmatan Pelanggan



KEMUDAHAN DI BILIK KHAS OKU

KOMPUTER KHAS INTERNET



KETERANGAN

- Mempunyai perisian JAWS
- Skrin nipis bersaiz besar 19 inci
- CPU berada di atas bagi memudahkan pengguna OKU menggunakan slot USB
- Dilengkapi dengan alat pengimbas bagi pengguna kurang penglihatan
- Dilengkapi dengan headphone
- Mempunyai perisian untuk menonton DVD dan VCD



KEMUDAHAN DI BILIK KHAS OKU

KOMPUTER KHAS OPAC



KETERANGAN

- Kemudahan untuk mengakses OPAC, sistem perpustakaan IIUM
- Mempunyai perisian JAWS
- Mudah digunakan



KEMUDAHAN DI BILIK KHAS OKU

BAHAN BRAILLE

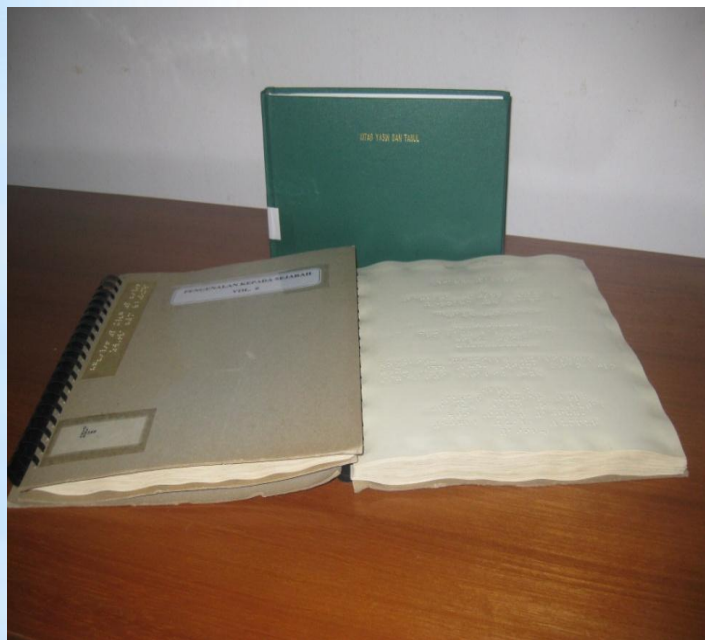

KETERANGAN

- Bahan braille yang disediakan:
 - 30 juzu' Tafsir al-Quran
 - Sejarah Malaysia 21 Jilid
 - Yasin dan tahlil 2 Jilid
 - Pengenalan kepada sejarah 18 Jilid
 - Al-Qur'an 'Uthmani



KOLEKSI BAHAN RUJUKAN

KOLEKSI BAHAN RUJUKAN



KETERANGAN

- Koleksi bahan rujukan yang terdapat di bilik khas OKU adalah:
 - Al-Qur'an
 - Kamus
 - Handbook
 - Ensiklopedia
 - Direktori



KOLEKSI AUDIO VISUAL

KOLEKSI VIDEO

KETERANGAN



- Terdapat 2 set koleksi audio visual Jejak Rasul
- Koleksi ini akan ditambah dari masa ke semasa mengikut permintaan
- Untuk koleksi audio visual yang lain pengguna perlu ke kaunter multimedia aras 3



MEJA BACAAN

MEJA BACAAN



KETERANGAN

- Berukuran rendah dari meja bacaan biasa
- Ukuran meja adalah 121 cm (L) x 68 cm (P) x 70 cm (T)
- Sesuai untuk meja bacaan dan meja diskusi
- Sesuai untuk pengguna berkerusi roda



MEJA CIPTAAN KHAS

MEJA CIPTAAN KHAS



KETERANGAN

- Mudah alih
- Ringan
- Boleh dilaras ketinggian
- Sesuai untuk meja bacaan dan juga meja untuk komputer riba
- Sesuai untuk pengguna berkerusi roda



TELEVISYEN DAN PEMAIN VIDEO

TELEVISYEN DAN PEMAIN VIDEO



KETERANGAN

- Memudahkan pengguna OKU untuk menonton video
- Mudah digunakan
- Berkedudukan rendah
- Tidak perlu membuat tempahan



SOFA

SOFA



KETERANGAN

- Untuk kemudahan diskusi dan juga menonton
- Untuk mewujudkan suasana santai untuk sesi pembelajaran



PLUG

PLUG



KETERANGAN

- Terdapat 12 plug point dan juga network point
- Untuk kemudahan pengguna komputer riba



PLAN

DO

CHECK

ACTION



PELAN LANTAI BILIK KHAS OKU

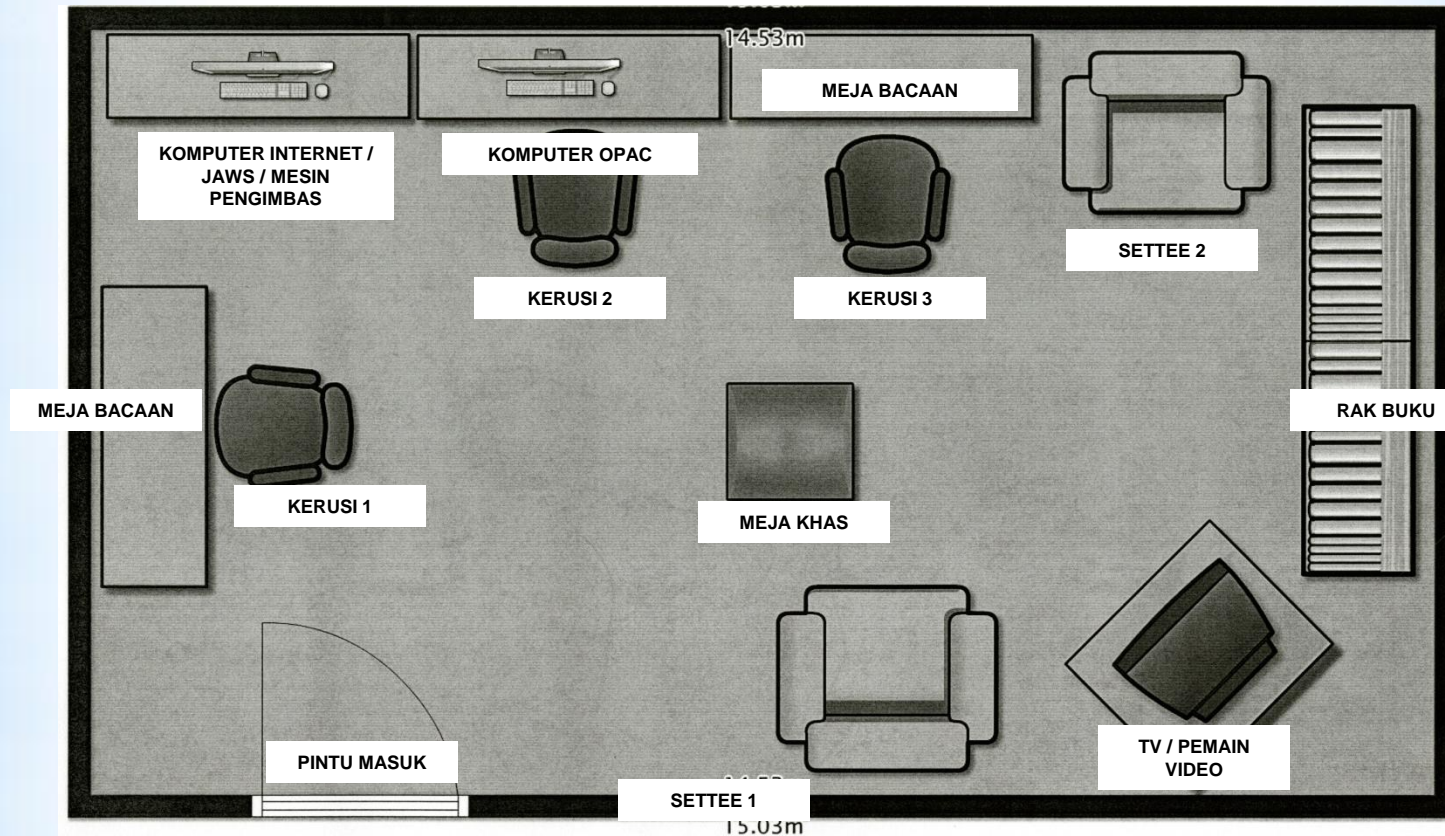



PLAN

DO

CHECK

ACTION



PROMOSI BILIK KHAS OKU

PAPAN TANDA DIGITAL

LAMAN SESAWANG PERPUSTAKAAN

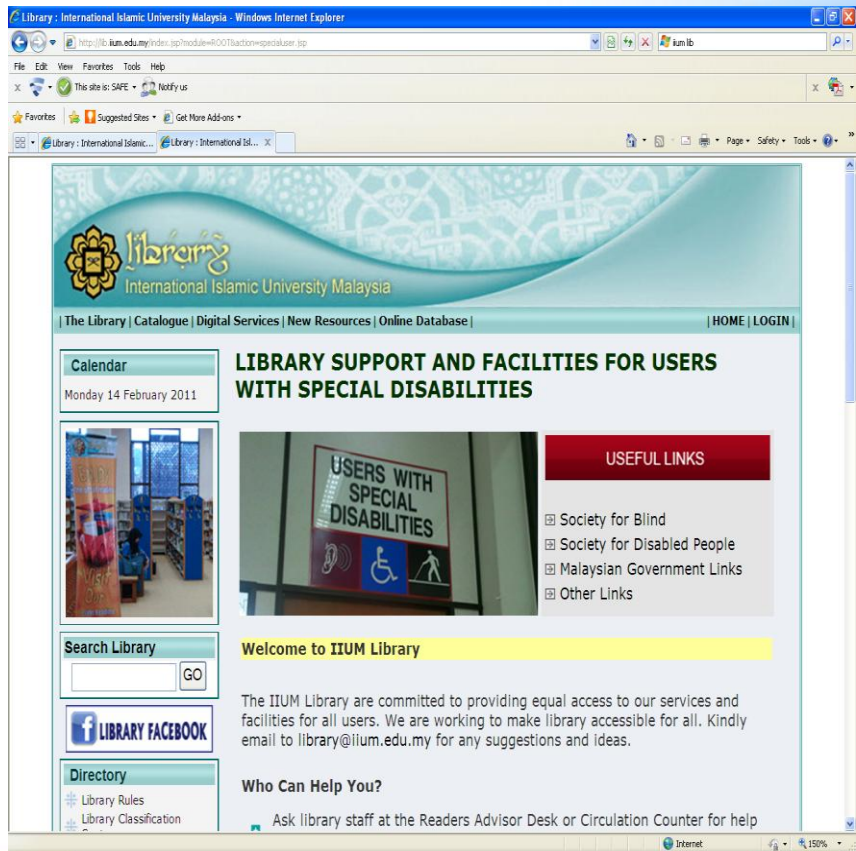
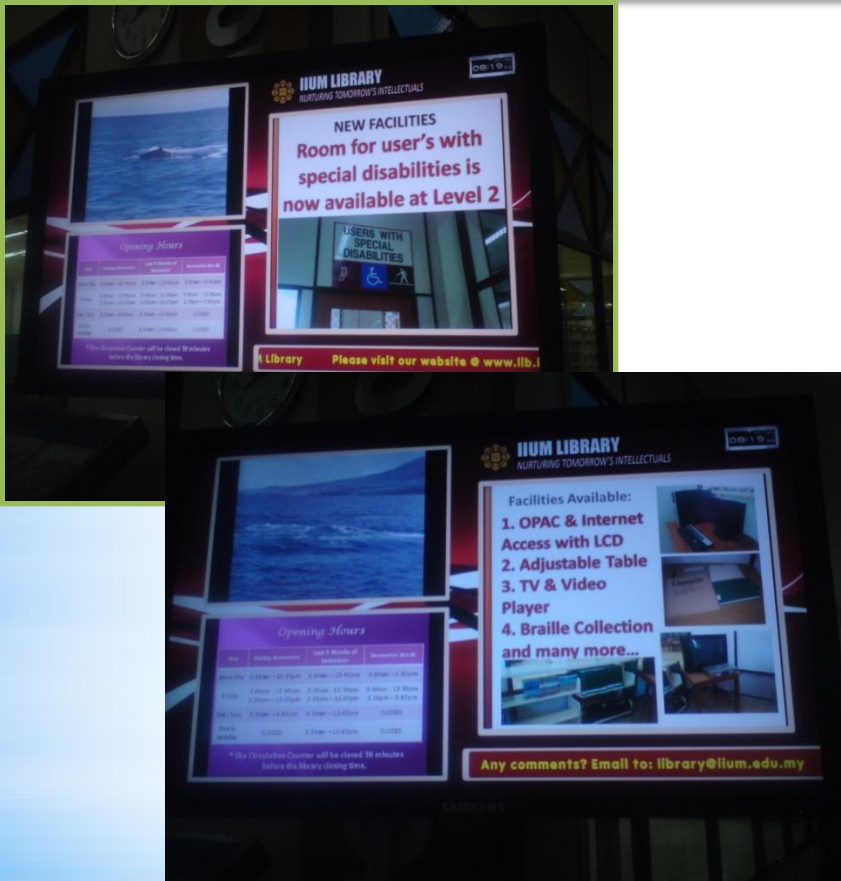



PLAN

DO

CHECK

ACTION



PROMOSI BILIK KHAS OKU

NOTIS KEPADA KAKITANGAN

ALL LIBRARY STAFF (GOMBAK LIBRARY)

PLEASE BE INFORMED THAT THE IIUM LIBRARY HAS ESTABLISHED A ROOM FOR USERS WITH SPECIAL DISABILITIES AT LEVEL 2, NEXT TO THE WIRELESS PRINTING OFFICE.

KINDLY ACCESS THE LINK BELOW FOR DETAILS.

<http://lib.iium.edu.my/index.jsp?module=ROOT&action=specialuser.jsp>

THANK YOU

IIUM LIBRARY MANAGEMENT 2011

PENERANGAN KEPADA PENGGUNA OKU





PLAN

DO

CHECK

ACTION



PROMOSI BILIK KHAS OKU

RISALAH EDARAN

- Risalah edaran mengenai kemudahan untuk pengguna OKU di perpustakaan IIUM telah di edarkan kepada pengguna





FASA 5: UJICUBA & PENAMBAHBAIKAN

- Ahli kumpulan telah membuat uji cuba terhadap bilik tersebut
- Pada 2 Disember 2010, kami telah mendapat maklum balas dari seorang pengguna berkerusi roda En. Abbas untuk mencuba kemudahan yang terdapat di bilik tersebut





CHECK

UJICUBA & PENAMBAHBAIKAN



FASA 5: UJICUBA & PENAMBAHBAIKAN

UJI CUBA KE ATAS MEJA MUDAH ALIH

- Maklumbalas dari pengguna OKU mendapati, meja mudah alih ini memiliki permukaan yang keras dan boleh menyebabkan kecederaan kepada mereka
- Untuk mengelakkan kecederaan berlaku, penambahbaikan telah dilakukan dengan menambah 'nylex' diatas permukaan meja
- 'Nylex' bertujuan mengurangkan kekerasan pada permukaan meja, dan ini menepati kehendak pengguna OKU





FASA 5: UJICUBA & PENAMBAHBAIKAN

PERISIAN "JAWS"

- Perisian ini telah di pasang ke dalam komputer khas yang mana ianya boleh membaca skrin dan membantu pengguna OKU terutama yang menghadapi masalah penglihatan
- Maklumbalas dari Dr. Abdul Rahman Tang yang mempunyai masalah penglihatan mencadangkan agar disediakan 1 mesin pengimbas bagi memudahkan mereka untuk mengimbas bahan bercetak dan seterusnya dibaca menggunakan perisian JAWS





PLAN

DO

CHECK

ACTION



PENGUMPULAN DATA SELEPAS PERLAKSANAAN

Pengumpulan data selepas pelaksanaan telah dilakukan dengan mengedarkan 50 borang soal selidik kepada kakitangan perpustakaan bagi mendapatkan maklum balas mengenai kesukaran pengguna OKU menggunakan kemudahan yang terdapat di perpustakaan IIUM. Keputusan soal seldik adalah seperti di bawah ini:

BIL	PUNCA MASALAH	KEKERAPAN	PERATUS	KEKERAPAN TERKUMPUL	PERATUS TERKUMPUL
P5	Bilik karek kecil	5	50	5	50
P1	Pengguna OKU kurang diberi latihan	3	30	8	80
P6	Bilik diskusi sempit	2	20	10	100
P4	Tiada komputer khas	0	0	10	100
P3	Komputer OPAC dan internet tidak mempunyai perisian khas	0	0	10	100
P2	Meja bacaan tidak menepati keperluan pengguna OKU	0	0	10	100

Tarikh pengumpulan data: 25 November 2010



PLAN

DO

CHECK

ACTION



PARETO PERBANDINGAN

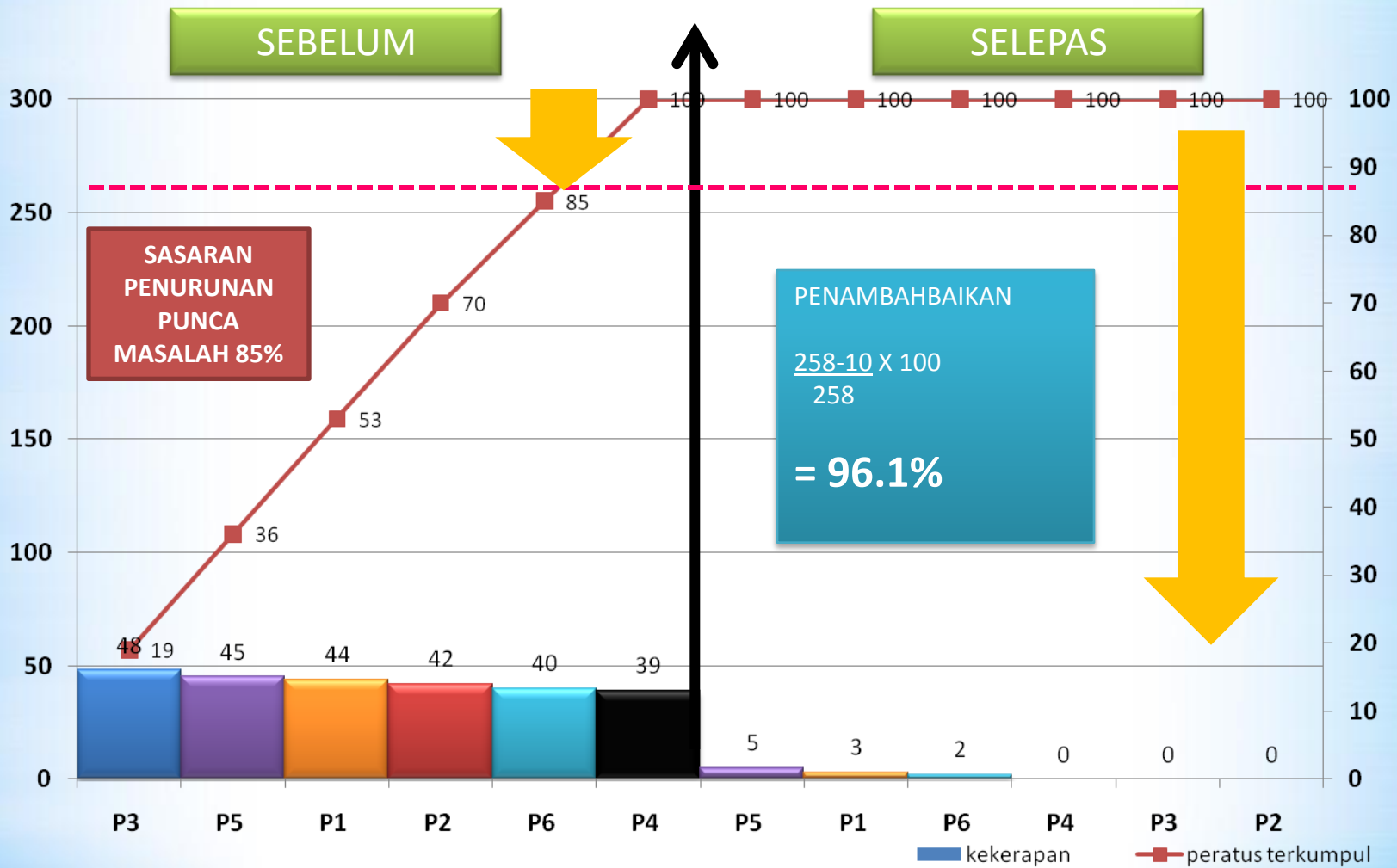



PLAN

DO

CHECK

ACTION



PENCAPAIAN PROJEK

PENURUNAN KEKERAPAN PUNCA-PUNCA MASALAH

$$\frac{258(\text{kekerapan sebelum}) - 10(\text{kekerapan selepas})}{258 (\text{kekerapan sebelum})} \times 100$$

Pencapaian: 96.1 %

Sasaran: 85%

Perbezaan: 11.1%

Kami telah berjaya menyelesaikan 4 punca masalah sebanyak 100% dan mengurangkan 2 punca masalah yang lain

**BERJAYA!!
PENURUNAN
PERATUS PUNCA-
PUNCA MASALAH
SEBANYAK 96.1%**



PENCAPAIAN PROJEK BERDASARKAN TANDA ARAS

BIL	KEMUDAHAN	UM	IIUM	
			SEBELUM	SELEPAS
1.	Laluan khas untuk memasuki perpustakaan	√	√	√
2.	Meja komputer OPAC khas	√		√
3.	Ramp/laluan pengguna kerusi roda	√	√	√
4.	Bilik air khas	√	√	√
5.	Komputer khas untuk mengakses internet	√		√
6.	Komputer OPAC khas	√		√
7.	Perisian khas untuk membaca bahan elektronik atau "screen reader"	√		√
8.	Meja bacaan khas			√
9.	Bahan braille	√	√	√
10.	Bilik karek	√	√	√



FAKTOR-FAKTOR KEJAYAAN PROJEK

1. Perancangan dan pengurusan yang teliti
2. Kerjasama yang erat antara ahli kumpulan
3. Komitment yang tinggi dari semua pihak
4. Dorongan dan sokongan yang padu dari pihak pengurusan
5. Kepelbagaian kepakaran semua ahli iSmart



ACTION

PEMANTAUAN



PLAN

DO

CHECK

ACTION



PEMANTAUAN SELEPAS PERLAKSANAAN PROJEK

BIL	AKTIVITI	NAMA	TEMPOH
1.	Memantau penggunaan bilik	Ismail / Che Din / Siti Nor	Januari –April 2011
2.	Menyelenggara komputer	Hasan / fazilah / T. Zemy	Januari dan seterusnya
3.	Mengedar borang kajiselidik	Siti Nor / Che Din / Raudhah	September dan November 2010
4.	Memantau jika terdapat sebarang aduan atau pertanyaan	Zaharah / Raudhah / Zahila	Januari dan seterusnya



PLAN

DO

CHECK

ACTION



GRAF HASIL PEMANTAUAN

Kekerapan penggunaan bilik khas OKU minggu pertama Jan sehingga minggu kedua Feb 2011

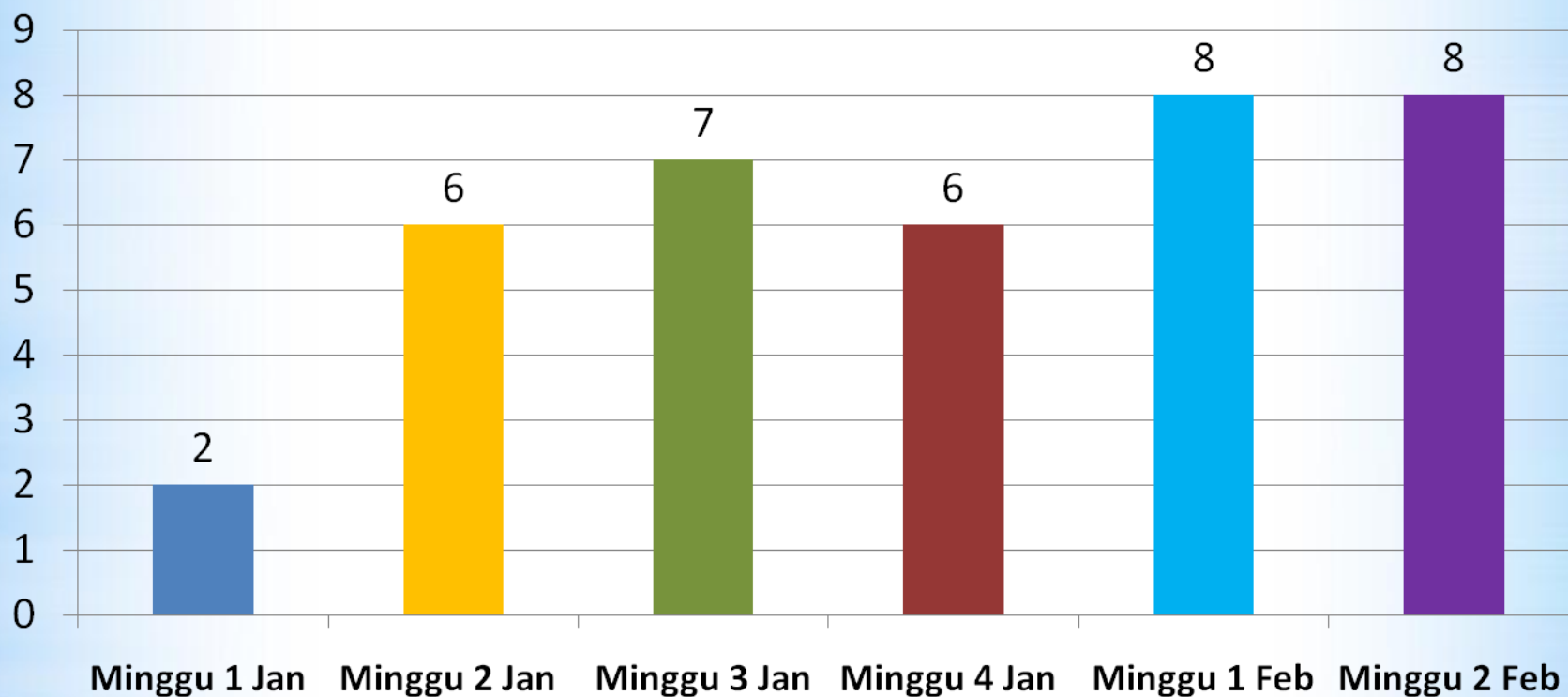



LATIHAN UNTUK PENGGUNA OKU

SESI LATIHAN

- Beberapa sesi latihan telah dijalankan kepada pengguna OKU mengenai pusat informasi setempat terdapat di perpustakaan IIUM
- Sesi ini telah mendapat maklumbalas yang baik dari pengguna OKU





LATIHAN UNTUK KAKITANGAN

SESI LATIHAN

- Sesi latihan telah di jalankan dikalangan kakitangan bagi tujuan memaklumkan perkhidmatan yang telah pihak perpustakaan sediakan untuk pengguna OKU





PROMOSI BILIK

- Promosi telah dijalankan bagi memberitahu pengguna OKU mengenai bilik Khas OKU
- Antara promosi yang telah dijalankan ialah membina lama sesawang memberitahu maklumat mengenai perkhidmatan yang disediakan untuk Pengguna OKU di Perpustakaan IIUM
- Pengguna OKU juga dimaklumkan mengenai maklumat-maklumat yang berkaitan dengan pengguna OKU
- Disamping itu, promosi juga telah dijalankan melalui papan tanda digital

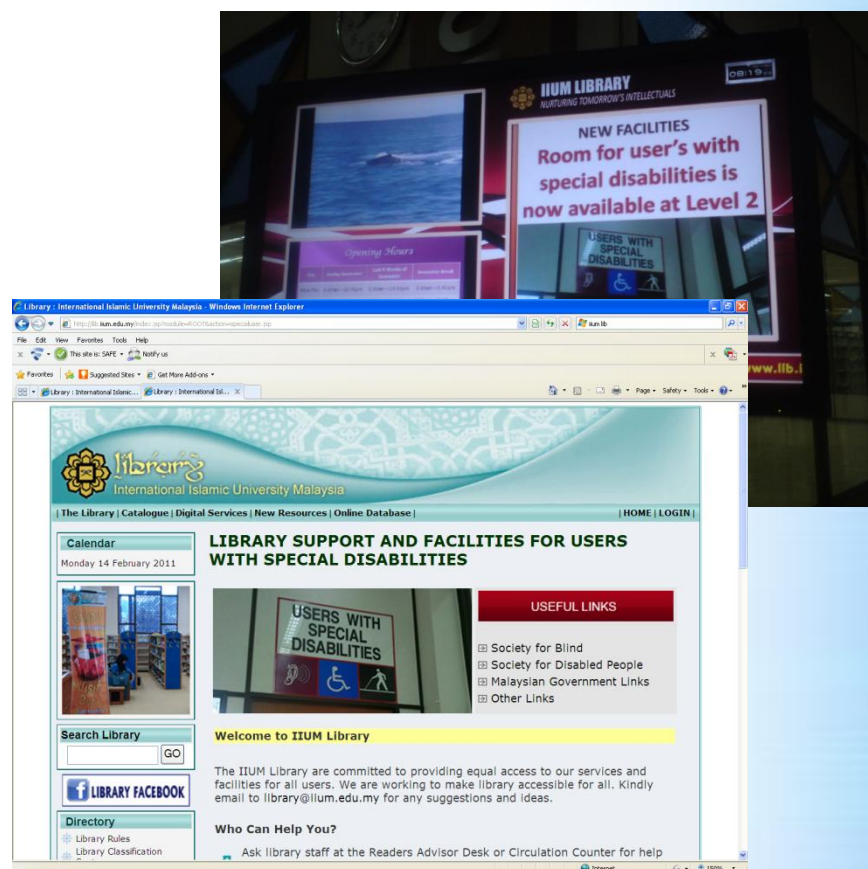



PROMOSI BILIK

- Notis pemberitahuan kepada kakitangan telah diletakkan di dalam:
 - Lif
 - Surau
 - Bilik rehat wanita
 - Bilik rehat lelaki

ALL LIBRARY STAFF (GOMBAK LIBRARY)

PLEASE BE INFORMED THAT THE IIUM LIBRARY HAS ESTABLISHED A ROOM FOR USERS WITH SPECIAL DISABILITIES AT LEVEL 2, NEXT TO THE WIRELESS PRINTING OFFICE.

KINDLY ACCESS THE LINK BELOW FOR DETAILS.

<http://lib.iium.edu.my/index.jsp?module=ROOT&action=specialuser.jsp>

THANK YOU

IIUM LIBRARY MANAGEMENT 2011



PEMASALAHAN & PENYELESAIAN

BIL	MASALAH	PENYELESAIAN
1.	Kesempitan masa	Masa perjumpaan ditetapkan pada hari Jumaat. 3-5 petang
2.	Komitment rendah	Motivasi ahli melalui perbincangan dan dorongan dari pihak pengurusan dan universiti
3.	Kurang idea	Sering mengadakan sesi pencambahan fikiran dan merujuk kepada fasilitator
4.	Mendapatkan kerjasama dari pengguna OKU	Menyediakan 'email group' untuk pengguna OKU bagi memudahkan hubungan komunikasi yang berterusan dengan pihak perpustakaan





ACTION

FAEDAH-FAEDAH PROJEK



PLAN

DO

CHECK

ACTION



FAEDAH-FAEDAH PROJEK

Memudahkan pengguna OKU menggunakan kemudahan di Perpustakaan IIUM

Menaiktaraf kemudahan OKU di Perpustakaan IIUM

Meningkatkan tahap kepuasan hati pengguna OKU

Memudahkan pengguna OKU untuk mengakses bahan-bahan di Perpustakaan IIUM

Menggalakkan pengguna OKU untuk menggunakan perpustakaan sebagai tempat menjalankan kegiatan akademik





FAEDAH-FAEDAH PROJEK

Faedah 1: Memudahkan pengguna OKU menggunakan kemudahan di Perpustakaan IIUM

- Pengguna OKU yang mempunyai masalah penglihatan dapat menggunakan kemudahan komputer dengan bantuan perisian khas iaitu JAWS
- Golongan ini juga dapat membaca dengan menggunakan kanta pembesar yang telah disediakan
- Bagi pengguna OKU yang berkerusi roda pula, mereka dapat melakukan aktiviti pembelajaran dengan selesa di perpustakaan dengan adanya meja khas yang boleh dilaras ketinggiannya

Bilik khas

Bilik khas yang telah disediakan untuk golongan ini juga dapat membantu mereka untuk melakukan aktiviti pembelajaran dalam ruang yang luas dan selesa





FAEDAH-FAEDAH PROJEK

Faedah 2: Menaiktaraf kemudahan OKU di Perpustakaan IIUM

- Penaiktarafan kemudahan untuk golongan OKU dapat membantu mereka untuk melakukan aktiviti pembelajaran dengan lebih selesa dan berkesan di ruang tersebut
- Projek ini telah membantu menambahkan lagi kemudahan untuk pengguna OKU di perpustakaan IIUM

Kemudahan-kemudahan

1. Bilik khas OKU
2. Perisian JAWS
3. Meja bacaan khas
4. Meja khas
5. Komputer khas
6. TV & pemain video khas
7. Kanta pembesar
8. Laman sesawang
9. Mesin pengimbas



FAEDAH-FAEDAH PROJEK

Faedah 3: Meningkatkan tahap kepuasan hati pengguna OKU

- Hasil soal selidik terhadap 12 pengguna OKU, kumpulan iSMART mendapati pengguna OKU sangat berpuashati dengan kemudahan yang telah disediakan untuk mereka
- Graf bar menunjukkan keputusan kaji selidik

Keputusan kaji selidik

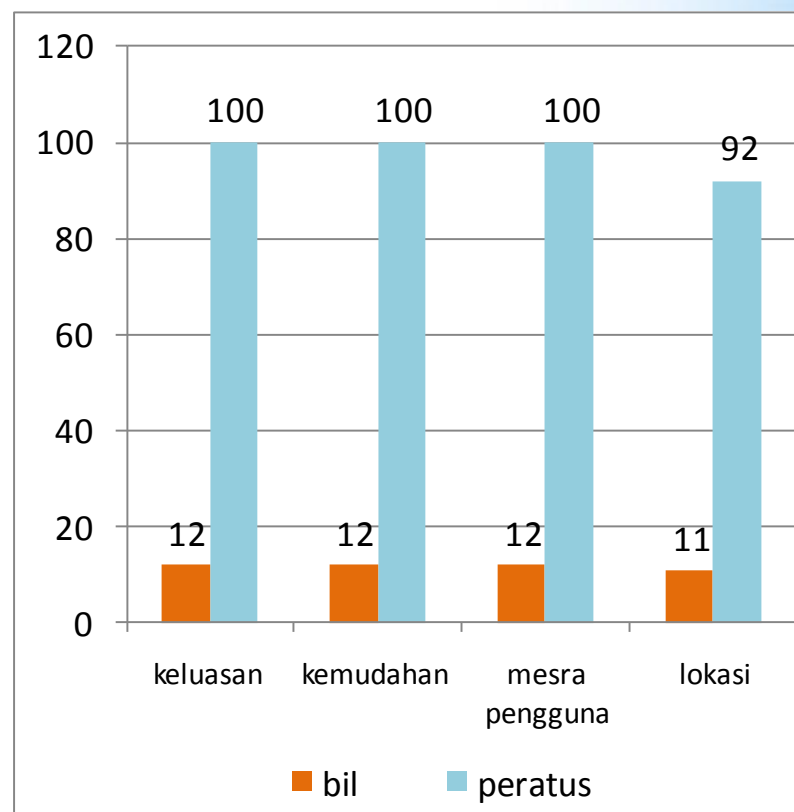



FAEDAH-FAEDAH PROJEK

Faedah 4: Kemudahan mengakses bahan-bahan dip Perpustakaan

- Bahan-bahan yang berkaitan dengan pengguna OKU telah diletakkan di suatu ruangan khas bagi memudahkan golongan tersebut
- Antara bahan-bahan yang telah diletakkan di ruang tersebut adalah Tafsir, sejarah Malaysia dan juga video

Bahan-bahan

- Bahan –bahan tersebut sebelum ini telah diletakkan di koleksi yang berasingan





FAEDAH-FAEDAH PROJEK

Faedah 5: Penggunaan perpustakaan sebagai tempat menjalankan kegiatan akademik

- Pengguna OKU dapat menggunakan ruang khas yang disediakan untuk mereka bagi tujuan pembelajaran dengan lebih selesa dan mudah
- Dengan ini, dapat meningkatkan jumlah pengguna perpustakaan yang menggunakan perkhidmatan dikalangan pengguna OKU

Ruang sebelum dan selepas





PLAN

DO

CHECK

ACTION



PENJIMATAN PROJEK

BIL	PERKARA	KOS (RM)	KOS SEBENAR
1.	Bilik	RM 5000.00	Percuma
2.	Networks	RM 2200.00	Percuma
3.	Meja (3 unit)	RM 900.00	Percuma
4.	Meja khas	RM 323.00	Percuma
5.	CPU	RM 2200.00	Percuma
6.	LCD skrin 19 inci (2 unit)	RM 1178.00	Percuma
7.	Perisian (JAWS)	RM 4440.00	RM 4,440
8.	Televisyen	RM 1700.00	Percuma
9.	Scanner	RM 220.00	RM 200
10.	Pemain video	RM 120.00	Percuma
11.	Kanta pembesar (2 unit dan bateri)	RM 338.00	Percuma
12.	Rak buku	RM 650.00	Percuma
13.	Laman sesawang	RM 1000.00	Percuma
	Jumlah kesekuruhan	RM 20269.00	RM 5,640





SUMBANGAN PROJEK

PERPUSTAKAAN

- Meningkatkan kepuasan hati pelanggan
- Menaiktaraf kemudahan OKU

UNIVERSITI ISLAM ANTARABANGSA MALAYSIA

- Menaikkan imej universiti

KUMPULAN

- Pengiktirafan



PLAN

DO

CHECK

ACTION



PENILAIAN KUMPULAN

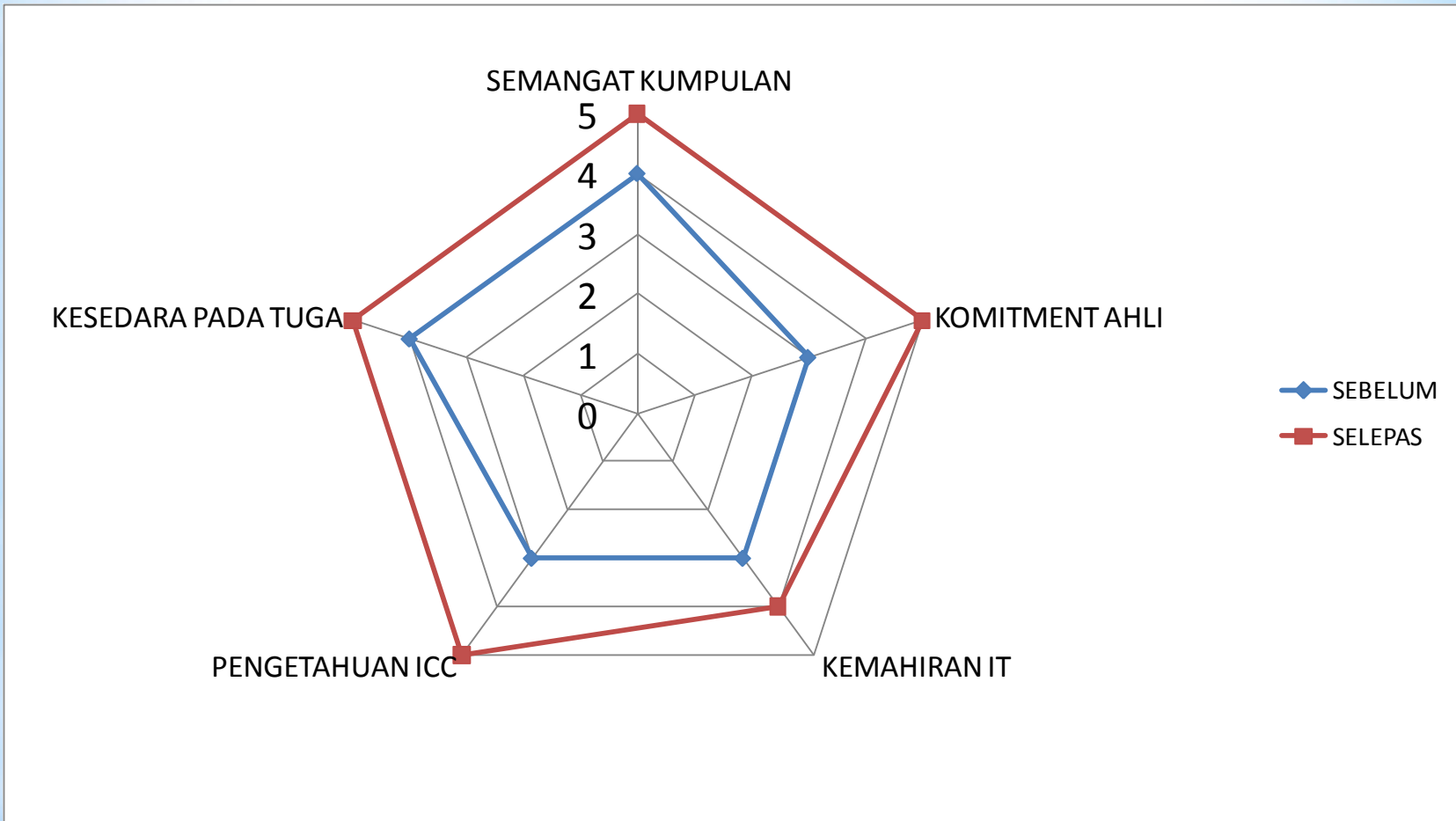



PLAN

DO

CHECK

ACTION



PERANCANGAN MASA HADAPAN

- Meningkatkan kemudahan khas untuk pengguna OKU dari masa ke semasa



- Menyediakan ruang khas untuk pengguna OKU di semua cawangan Perpustakaan IIUM



- Memberi latihan yang berterusan serta meningkatkan tahap kesedaran dikalangan kakitangan secara berperingkat-peringkat



- Sebagai usaha penggerak untuk meningkatkan kemudahan khas OKU keperingkat asrama seterusnya ke peringkat universiti





PLAN

DO

CHECK

ACTION



PEMBELAJARAN YANG DIPEROLEHI

Keyakinan ahli kumpulan meningkat

Ahli kini lebih kreatif dan berinovasi

Sikap tanggungjawab setiap ahli terhadap tugas yang diberi lebih menyerlah

Pengetahuan ahli tentang ICC kian bertambah

Kerjasama yang diberikan oleh ahli dalam segala tugas semakin mantap

Pengalaman dan pendedahan yang berguna tentang projek yang berkaitan dengan pembangunan sistem

Kepuasan diperolehi apabila dapat meningkatkan tahap perkhidmatan serta meningkatkan prestasi Jabatan dan memenuhi keprluan pengguna



SEKALUNG BUDI

- Kumpulan i-SMART mengucapkan setinggi penghargaan kepada semua individu, jabatan dan agensi-agensi yang telah berusaha membantu, membangunkan dan menjayakan projek ketiga ini.

Penghargaan kami tujukan kepada:

Ketua Pustakawan, Perpustakaan IIUM

Ketua, Bahagian Perkhidmatan Pelanggan, Perpustakaan IIUM

Pihak Pengurusan Perpustakaan

Fasilitator dan semua ahli iSMART

Lain-lain Kakitangan yang turut menyumbang ke arah kejayaan projek ini